

UUSI

TOURNEO CUSTOM



PROTM



Esittelyssä uusi Tourneo Custom.

Se on kaikin puolin tarvitsemasi ahkera ja luotettava liikekumppani.
Lisäksi se on täynnä tekniikkaa, tilava ja mukava perheajoneuvo, joka on
aina valmis seikkailuihin.

FORD TOURNEO CUSTOM – VAIVATON TAPA TUTUSTUA JA TULLA OMISTAJAKSI

1 TUTUSTU

2 VALITSE

3 VARUSTELE

4 TEKNISET TIEDOT

5 OMISTAJUUS



Kuvassa olevassa autossa on lisävarusteita.

Tourneo Custom Titanium L1 -auto korin ensiluokkaisella värillä Grey Matter (valinnaisvaruste), kuvassa myös 19 tuuman monipuolaiset kevytmetallivanteet värillä Luster Nickel (valinnaisvaruste).

1 TUTUSTU

TYYLIKÄS KAMELEONTTI

Loistavia ideoita täynnä oleva Tourneo Custom auttaa sinua ottamaan kaiken irti työ- ja vapaa-ajasta.

Lisäksi se on kauniisti muotoiltu. Tyylikäs ulkonäkö tekee erinomaisen ensivaikutelman sekä asiakkaisiin että läheisiin. Ainutlaatuisilla 19 tuuman kevytmetallivanteilla* varustettu uusi Tourneo Custom on vakavasti otettava auto. Panoraamakatto** täyttää matkustamon valolla ja tekee jokapäiväisestä matkustamisesta riemukasta.

Se on lisäksi älykäs. Todella älykäs. Kaikki on kehitetty helppokäyttöiseksi, älykkäistä turvajärjestelmistä aina liitettävyyteen. Näin sinä voit keskittyä päivääsi.

*Valinnaisvaruste: vain Titanium. **Valinnaisvaruste kaikissa malleissa.

Tourneo Custom Titanium L1 -auto korin ensiluokkaisella metallivärillä Chrome Blue (valinnaisvaruste), kuvassa 19 tuuman monipuolaiset kevytmetallivanteet värillä Luster Nickel (valinnaisvaruste).



1 TUTUSTU

SE ON ÄLYKÄS. EI MONIMUTKAINEN

Uusi Tourneo Custom on suunniteltu täyttämään kaikki tarpeesi. Avaimeton lukitusjärjestelmä tarkoittaa, ettei sinun tarvitse kaivella taskujasi tai laukkuja ajoneuvoa lähestyessäsi, mikä on erityisen kätevää aamukahvi kädessä tai huonekaluja lastattaessa. Voit jopa käynnistää moottorin ilman avainta.

Suunnittelijamme ovat keskittyneet luomaan sisätiloihin kevyen ja rentouttavan tunnelman, jota korkealuokkaiset tekstiilit täydentävät. Uusi 13 tuuman kosketusnäyttö tuo kaiken tarvitsemasi sormiesi ulottuville ja intuitiivinen puheohjausjärjestelmä tekee järjestelmästä erittäin helppokäyttöisen.

Uusin SYNC 4 -järjestelmä tarjoaa tärkeitä tietoja ja navigointityökaluja ja mahdollistaa suosikkiviihteestä nauttimisen äänijärjestelmän kautta. Lisäksi voit yhdistää langattomasti Apple- tai Android-älypuhelimien, jolloin pysyt helposti ajan tasalla yritystilauksista tai iltasuunnitelmista.

*AGR-laatuimerkki (Aktion Gesunder Rücken = saksalainen Terve selkä -yhdistys): Hyväksyntä ja suositus Saksan selkäterapialiitolta (Bundesverband deutscher Rückenschulen) ja selkäterveyden yhdistykseltä (Forum Gesunder Rücken – besser leben). Lisätietoja: AGR e.V., Stader Str. 6, 27432 Bremervörde, Saksa; puh. +49 4761 926 358 0.

Tourneo Custom Titanium L1 -auto Black Onyx -verhoilulla (vakiovaruste), kuvassa Ford SYNC 4 (vakiovaruste).

Helppokäyttöisen hallintapaneelin ansiosta ilmastoinnin ja muiden ajoneuvojärjestelmien löytäminen ja käyttö on vaivatonta.

13 tuuman kosketusnäytössä on erilaisia liitettävyysokaluja, kuten navigointi, ajoneuvon ajotilat ja viihdeominaisuudet.

Ergonomisesti suunnitellut ja AGR-sertifioidut* etuistuimet tukevat selkää optimaalisesti ja takaavat mukavan olon pitkilläkin ajojaksoilla.

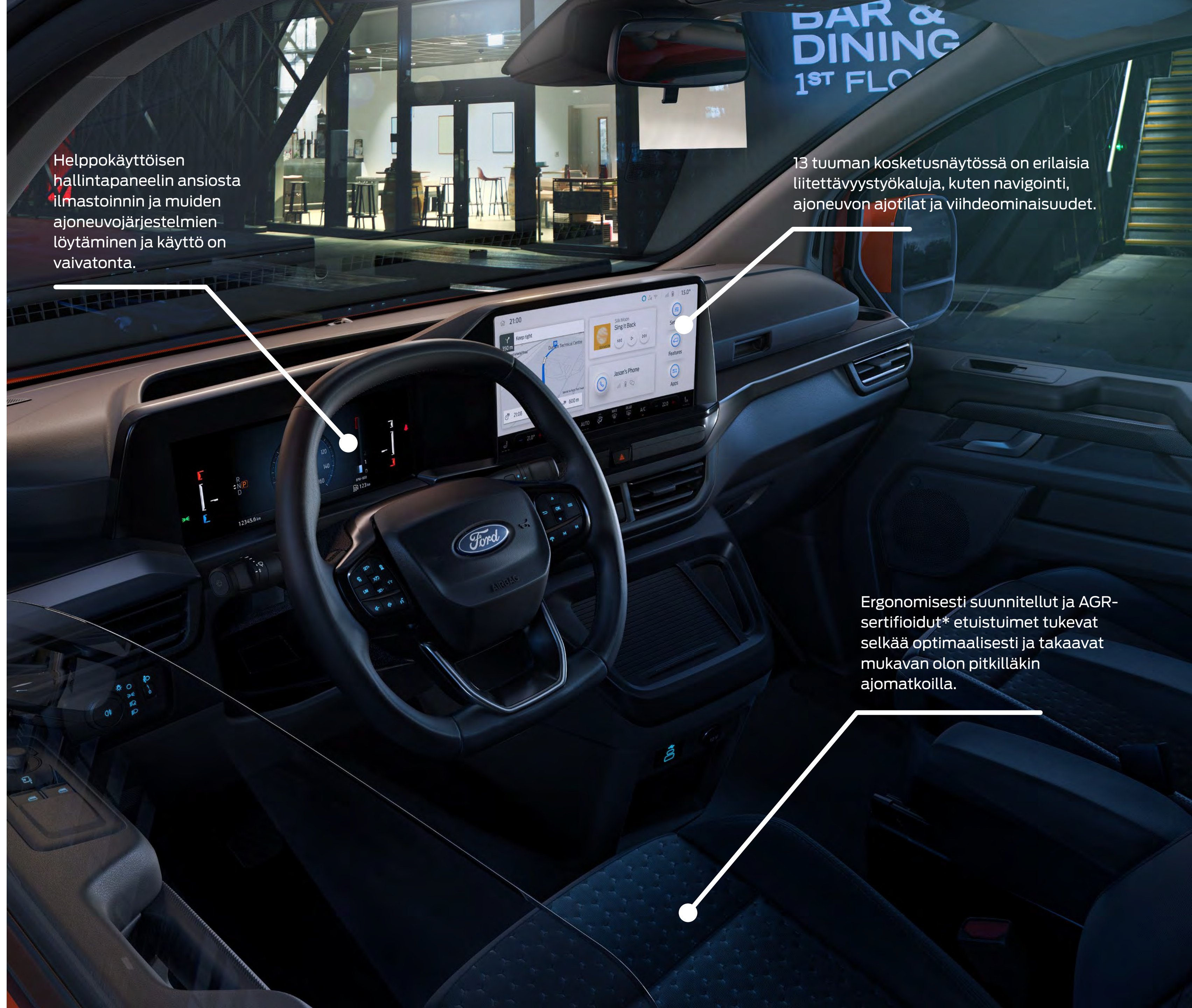

1 TUTUSTU

TILAA KUKOISTAA

Upoudelle alustalle rakennettu Tourneo Custom tarjoaa vaikuttavat ja parannellut mittasuhteet sekä ilmeikkään tyylin, jotka tekevät yhdessä elämästä yksinkertaisempaa.

Matalampi korkeus tekee ajoneuvoon nousemisesta ja siitä poistumisesta mielekkäämmän kokemuksen sekä kuljettajalle että matkustajille. Sähköinen seisontajarru (EPB) ja ohjauspylvääseen asennettu automaattivaihteiston vaihteenvalitsin tekevät ohjaamossa kulkemisesta helppoa ja vaivatonta.

Myös autotalliin ajaminen ja sieltä poistuminen – kotona tai toimitiloissa – on nyt vielä helpompaa. Ajoneuvon kokonaiskorkeutta on madallettu 50 millimetrillä, eli se on nyt alle kaksi metriä.

Kun olet sisällä, on aika nauttia ajosta. Uuden ajoasennon myötä Tourneo Custom tuntuu enemmän henkilöautolta, ja samalla näkyvyys pysyy erinomaisena.

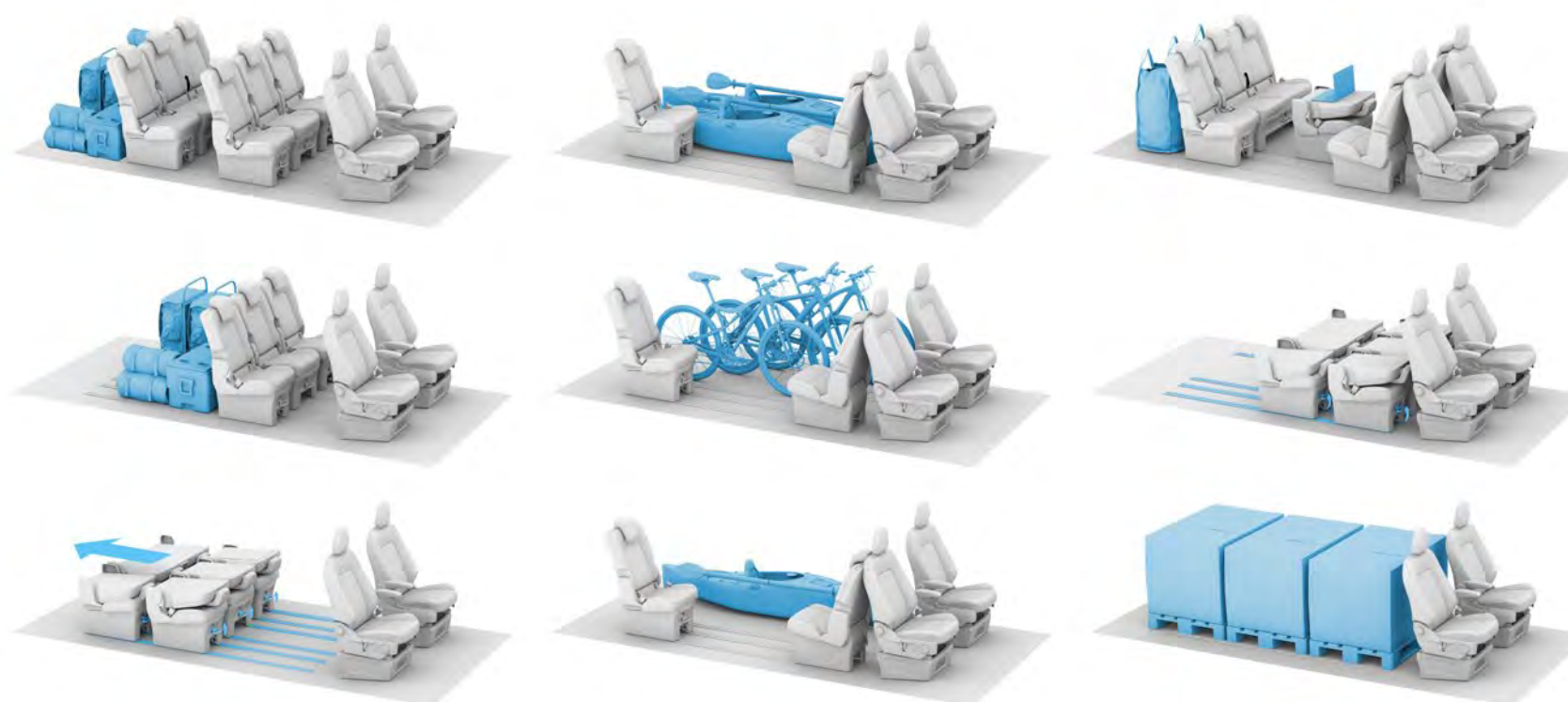

Tourneo Custom Titanium L1 -auto korin ensiluokkaisella värillä Grey Matter (valinnaisvaruste), ja Barlo Pin Hex Emboss -verhoilulla värillä Medium Urban Grey (valinnaisvaruste).



TÄYDELLISEN HILLITTY

Uuden Tourneo Customin matkustamo on loistava paikka olla. Jos matkustajat ovat liikematkalla, istuimet voidaan helposti siirtää kokoustilaan, jolloin jopa kuusi henkilöä voi istua vastakkain. Toisen rivin keskimäinen istuin voidaan taittaa tasaiseksi kokouspöydäksi kannettavia tietokoneita tai juomia varten. Jos matkustajat ovat vapaa-ajalla, kiskojärjestelmä mahdollistaa istuimien nopean siirtämisen tai irrottamisen. Uusi Tourneo Custom on valmis mihin tahansa, tarvitsipa sinun sitten kyyditä lapsia ja heidän pyöriään ja ehkä jopa kanoottia viikonlopun viettoa varten tai saada antiikkiliikkeestä löytämäsi tuoli mahtumaan autoon.



9 istuinta, L1 H1 -kokoonpano

Toisella istuinrivillä on kolme yksittäistä istuinta ja kolmannella istuinrivillä 2+1-kokoonpano. 1 816 mm:n kiskopituuden vuoksi matkustajat voivat nauttia runsaasta tilasta istuinten ollessa sekä kasvot menosuuntaan että kokoustilassa.



9 istuinta, L2 H1 -kokoonpano

Pidennetty 2 216 mm:n kiskopituus tarjoaa lisää jalkatilaa tai mahdollisuuden kuljettaa ylimääräisiä matkatavaroita.

Tourneo Custom Titanium L2 -auto korin metallivärillä Artisan Red (valinnaisvaruste), kuvassa Barlo Pin Hex Emboss -verhoilu värillä Medium Urban Grey (valinnaisvaruste).



TEHTY SUURIIN HAASTEISIIN

Tourneo Custom tarjoaa nyt nelivedon varmuuden. Järjestelmä antaa ajoneuvolle paremman pidon ja sinulle mahdollisuuden kytkeä järjestelmä pois päältä tarvittaessa, ajoitpa sitten sateisilla teillä, maastossa tai lumisissa tai jäisissä olosuhteissa. Neliveto on saatavilla omien ja yrityksesi tarpeiden mukaisella edistyksellisellä dieselmoottorilla, esimerkiksi taloudellisella 136 hv tai tehokkaammalla 170 hv -moottorilla ja A8-automaattivaihteistolla.



Uusi 8-vaihteinen automaattivaihteisto

Tehokas ja tarjoaa ihanteellisen ajokokemuksen, mikä helpottaa arkeasi ja antaa tarvittaessa lisäpotkua ajamiseen.



Kiinteä ja irrotettava vetokoukku

Valinnainen vetokoukku on täydellinen enintään 2400 kg* painavien suurten esineiden hinaamiseen ja suunniteltu täysin yhteensopivaksi ajoneuvon sähköjärjestelmän kanssa.

*Suurinta sallittua yhdistelmäpainoa (GTM) ei saa ylittää hinatessakaan. Kuvassa olevassa autossa on lisävarusteita.

Tourneo Custom Titanium L1 -nelivetoauto korin metallivärillä Artisan Red (valinnaisvaruste), kuvassa myös 19 tuuman monipuolaiset kevytmetallivanteet värillä Luster Nickel (valinnaisvaruste).



DIESELIN TEHOA

Tehosta ja vääntömomentista hyötysuhteeseen ja puhtauteen – jokainen Ford EcoBlue -dieselmoottorisarjan moottori on kehitetty vastaamaan vaativimpiin tarpeisiin ja tiukkoihin Euro 6.2 -päästöstandardeihin. Erilaiset polttoainetta säästävät teknologiat*, pienen vierintävastuksen renkaat ja 8-vaihteinen automaattivaihteisto tarjoavat ennennäkemätöntä tehokkuutta.

*Jotkin yllä mainituista varusteista ovat saatavissa valinnaisvarusteina lisämaksusta mutta eivät välttämättä kaikkiin malleihin. Katso lisätietoja Tekniset tiedot -osiosta tai ota yhteys Ford-jälleenmyyjään.

**WLTP-luvut. Katso lisätietoja Polttoaine ja suorituskyky -osiosta.

Huom. Tekniset tiedot -osiassa on lisätietoa polttoainetaloudellisuudesta ja päästöistä.

TEHOKAS

2.0 Ford EcoBlue 136 hv -dieselmoottori

Tarjoaa erinomaisen polttoainetaloudellisuuden (jopa 7,4 l/100 km, yhdistetty), ajettavuuden ja puhtauden kantavuudesta tai suorituskyvystä tinkimättä.



136 hv, 100 kW
alkaen 193 g/km**

JOUSTAVA

2.0 Ford EcoBlue 150 hv -dieselmoottori (ei saatavilla Suomessa)

Entistä parempi teho ja vääntömomentti yhdistyvät paremman yhdistelmäpainon (GTM) hyväksi päästöjä lisäämättä. (Vain manuaalivaihteisto)



150 hv, 110 kW
alkaen 193g/km**

SUORITUSKYKYINEN

2.0 Ford EcoBlue 170 hv -dieselmoottori

Sarjan tehokkain moottori. Takaa tehon, jonka ansiosta se on ihanteellinen raskaiden kuormien siirtämiseen ja hinaamiseen, ja tarjoaa samalla erinomaisen polttoainetaloudellisuuden.



170 hv, 125 kW
alkaen 210 g/km**

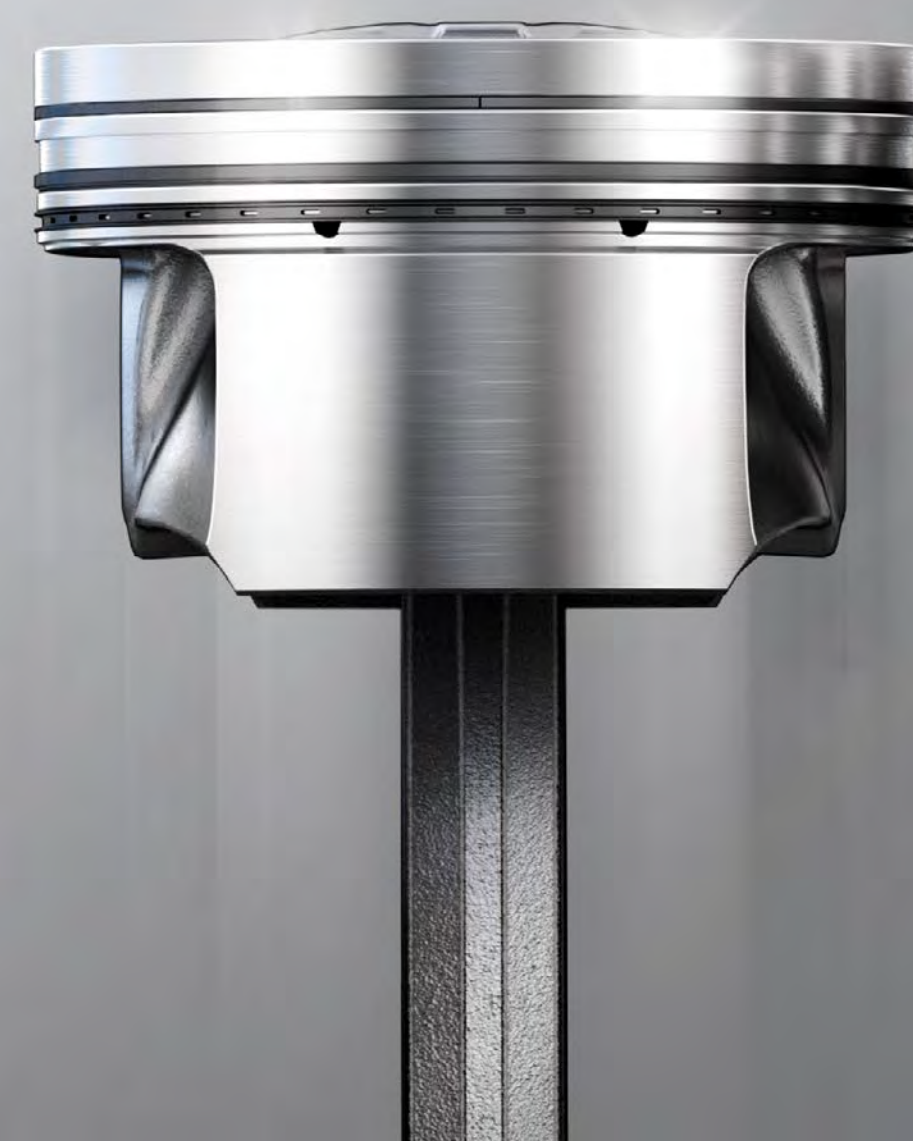

1 TUTUSTU

VALITTAVISSA OLEVAT AJOTILAT

Valittavissa olevia ajotiloja ovat Normal, Eco ja Liukas. Järjestelmä säätää reagointia kaasun käyttöön ja muita asetuksia, mikä helpottaa ajamista tietynlaisissa olosuhteissa.



PANORAAMAKATTO**

Anna valon tulla matkustamoon ja piristää kaikkien matkustajien mielialaa päivän aikana tai anna heidän nauttia kaupungin valoista ja tähdistä tämän sävytetyn panoraamakaton ansiosta.

**Valinnaisvaruste kaikissa malleissa tai sisältyy Luxe-pakettiin.

1 TUTUSTU

LED-AJOVALOT

Tourneo Custom näyttää joka puolelta vaikuttavalta, ja erityisesti edestä. Korkealle asennetut automaattiset LED-ajovalot tarjoavat erinomaisen valaistuksen kaikissa olosuhteissa – ajatpa sitten päivällä valoisaan aikaan tai yöllä pimeillä teillä. Lisäripauksen dynaamiseen ilmeeseen tuovat LED-päiväajovalot.



KOLMEN VYÖHYKKEEN AUTOMAATTI-ILMASTOINTI

Uusi Tourneo Custom mahdollistaa mukavan matkustamisen kaikille. Sekä kuljettaja että etumatkustaja voivat säätää oman lämpötilan juuri sellaiseksi kuin he haluavat, ja ajoneuvon takapenkillä matkustavat voivat valita oman asetuksensa.

1 TUTUSTU

AVAIMETON KÄYNNISTYS

Kun istut paikallasi, et enää tarvitse virta-avainta. Paina vain kytkintä (tai automaattivaihteistolla jarrua) ja Ford Power -käynnistuspainiketta, niin olet valmis matkaan. (Vakiovaruste)



SÄHKÖINEN SEISONTAJARRU

Voit kytkeä seisontajarrun vaivatta ja kurottelematta helposti keskikonsolissa olevalla kytkimellä. Erinomainen, kun pysähdyt tiukkaan paikkaan etkä voi ottaa riskiä eteen tai taakse vierimisestä. Lisäksi sähköinen seisontajarru vapauttaa tilaa, eli voit liikkua ohjaamon etuosassa helpommin ja vapaammin.

AVAIMETON LUKITUS

Kun kävelet Tourneo Custom -ajoneuvoasi kohti, Fordin KeyFree-järjestelmä tunnistaa avaimen vaikka taskusta tai laukusta ja avaa kaikki ovet. (Vakiovaruste)

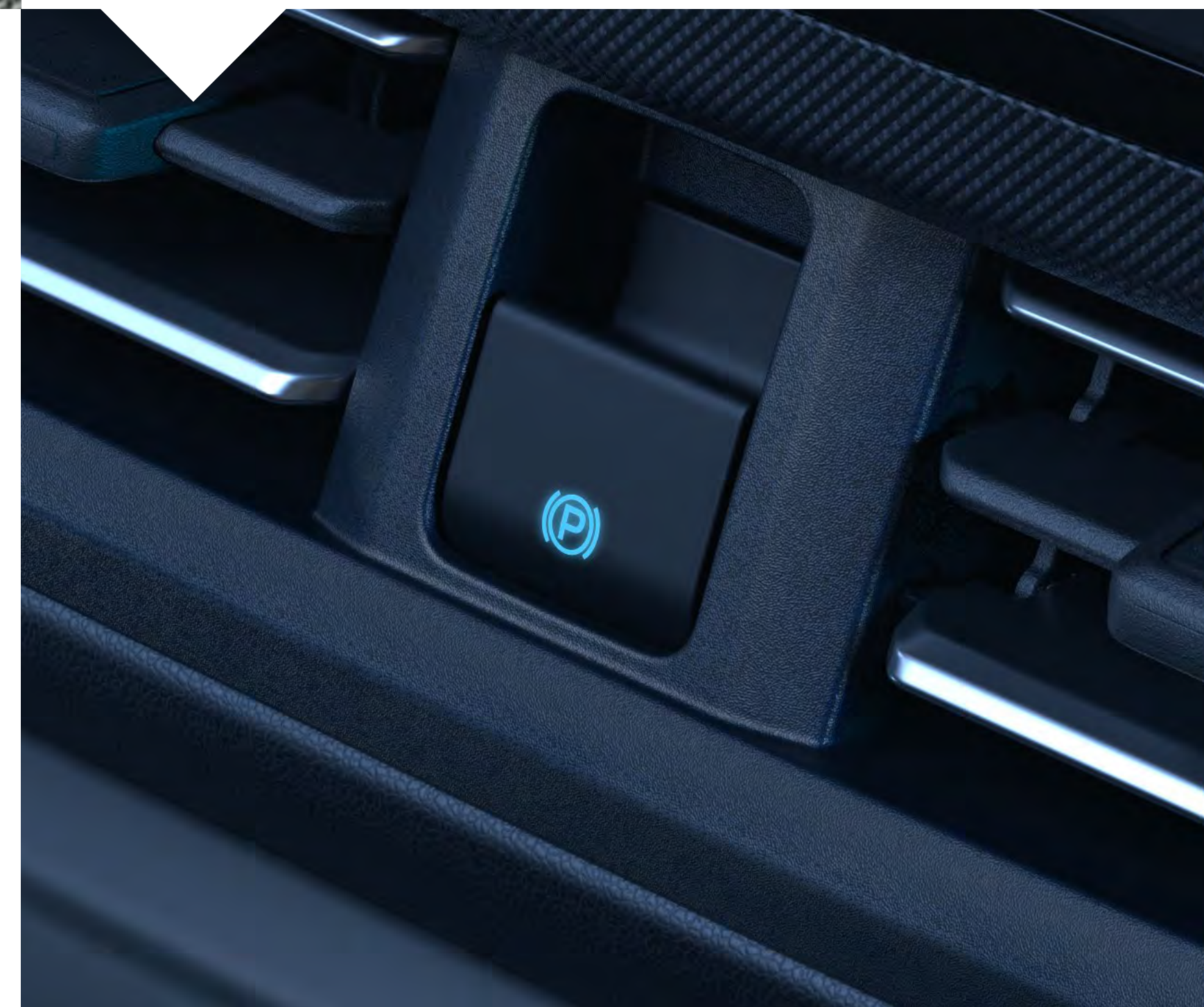

1 TUTUSTU

SYNC 4

Tourneo Customin uusi SYNC 4 -teknologia kytkeytyy maailmaasi näyttävän 13" vaakasuuntaisen näytön välityksellä. Langattomat Apple CarPlay ja Android Auto* tarjoavat saumattoman yhteyden musiikkiin ja karttoihin sekä suosikkisovelluksiksi. Järjestelmää on näppärä hallita kosketuksella tai ilman käsiä ääniohjauksella, jotta voit turvallisemmin sanella tekstiviestejä tai puhua lähimmäisille tai työtovereille.

Verkkoon yhdistetty navigointi† (valinnainen tilaus, ilmainen ensimmäiset 12 kuukautta**) mahdollistaa tehokkaamman matkan suunnittelun reaaliaikaisilla liikennepäivityksillä, säätiedoilla, tankkauspisteillä ja sekä matkakohteen pysäköintimahdollisuuksilla.

Ford-ohjelmistopäivitysten (ent. Ford Power-Up) ansiosta ajoneuvon järjestelmät kehittyvät jatkuvasti langattomilla ohjelmistopäivityksillä – toiminnallisuus paranee arkeasi keskeyttämättä.

Huom. Navigointi on saatavissa valinnaisvarusteena ja osana valinnaisvarustepakettia ajoneuvoihin, joissa on SYNC 4.

Huom. SYNC 4 -järjestelmän ja älypuhelimien täysi yhteensopivuus on mahdollista vain iPhone 5/Android 5.0 (Lollipop) -mallien tai uudempien kanssa. Jotkin SYNC 4:n toiminnot edellyttävät tietoliikenneyhteyttä, josta veloitetaan mobiilidatamaksuja. Katso uusimmat tiedot Apple CarPlayn ja Android Auton saatavuudesta alueellasi kyseisten tuotteiden verkkosivustoilta.

*Älä aja, kun et voi keskittyä. Käytä puhetoimisia järjestelmiä aina, kun mahdollista; älä käytä kädessä pidettäviä laitteita ajaessasi. Jotkin ominaisuudet voivat lukittua, kun ajoneuvon vaihde kytketään päälle. Kaikki ominaisuudet eivät ole yhteensopivia kaikkien puhelinten kanssa.

†12 kuukauden yhdistetyn navigoinnin kokeilujakson jälkeen on maksettava tilausmaksu. Verkkoon yhdistetty navigointi käyttää FordPass Connectin jakamia auton tietoja, kuten ajo- ja sijaintitietoja. Tietojen jakamista Fordin kanssa voidaan hallita auton asetuksilla, mutta se voi vaikuttaa saatavilla oleviin palveluihin.

**Takuun alkamispäivästä.



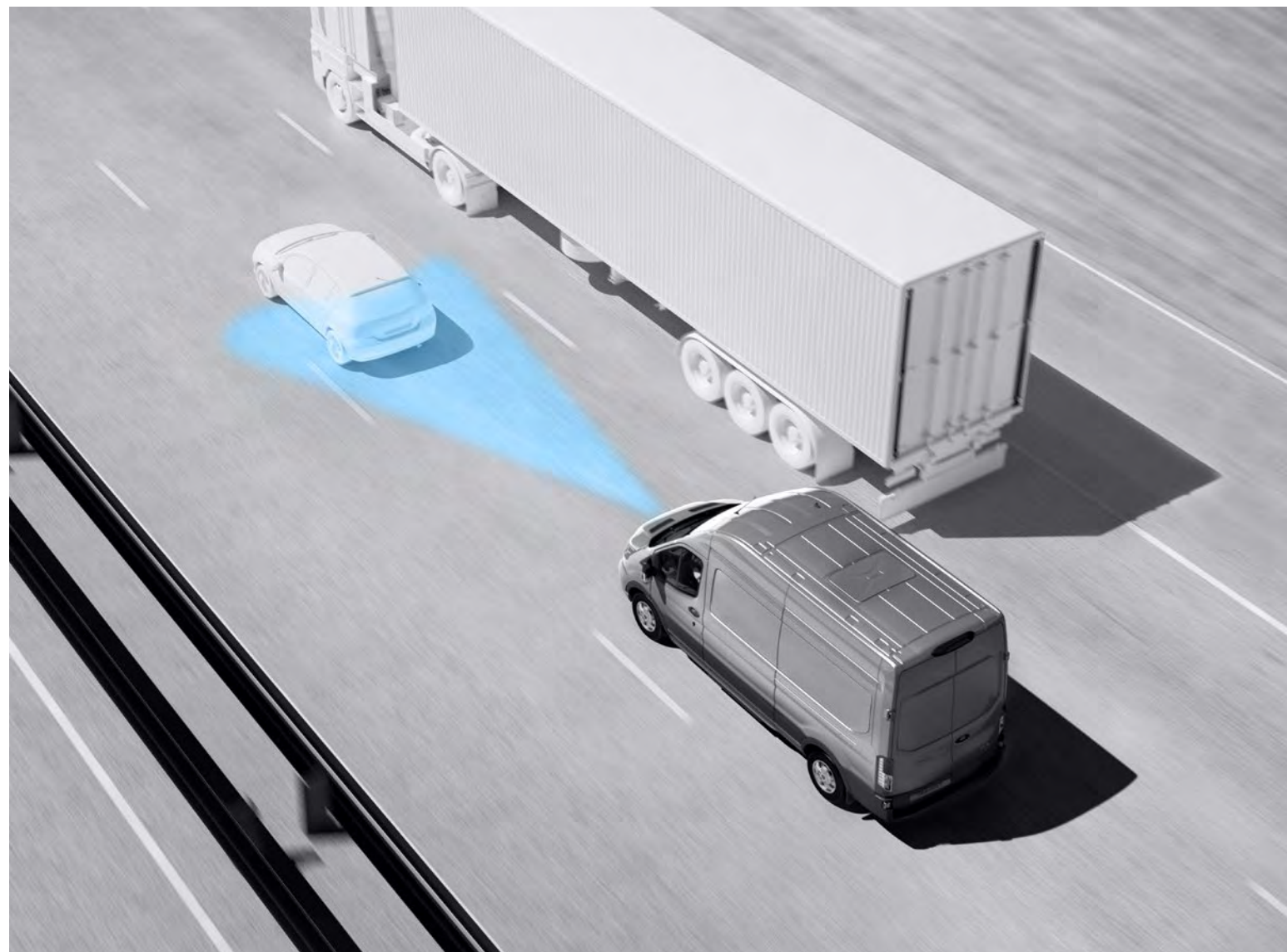

ÄLYKÄS AKTIIVINEN VAKIONOPEUDENSÄÄDIN⁰¹⁾

Tourneo Custom helpottaa stressiä. Älykäs aktiivinen vakionopeudensäädin⁰¹⁾ (valinnainen) käyttää navigaattorin ja liikennemerkkien tunnistusjärjestelmän⁰¹⁾ tietoja vallitsevan nopeusrajoituksen tunnistamiseen. Tämän jälkeen järjestelmä säätää ajoneuvosi nopeuden automaattisesti tunnistetun nopeusrajoituksen mukaiseksi.

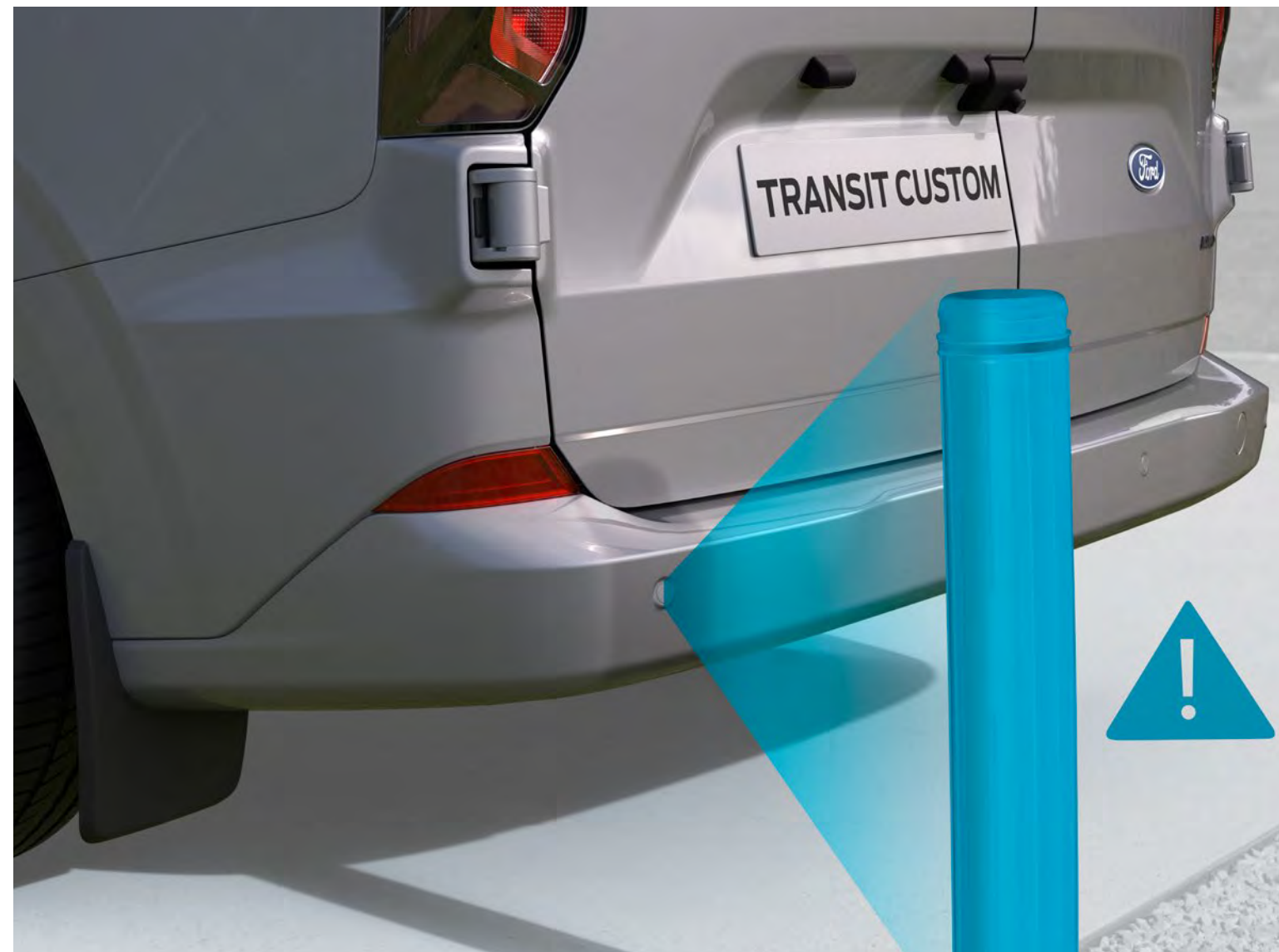

PYSÄKÖINTITUTKAT EDESSÄ JA TAKANA⁰¹⁾

Tourneo Custom on upean näköinen ajoneuvo, ja haluamme auttaa sinua pitämään sen sellaisena. Etu- ja takaosan pysäköintitutka auttaa sinua arvioimaan etäisyyden ajoneuvon ja mahdollisten esteiden välillä. Kun anturit huomaavat esineen, kuulet varoituksen, jonka äänenvoimakkuus kasvaa esineen lähentyessä. (Vakiovaruste)

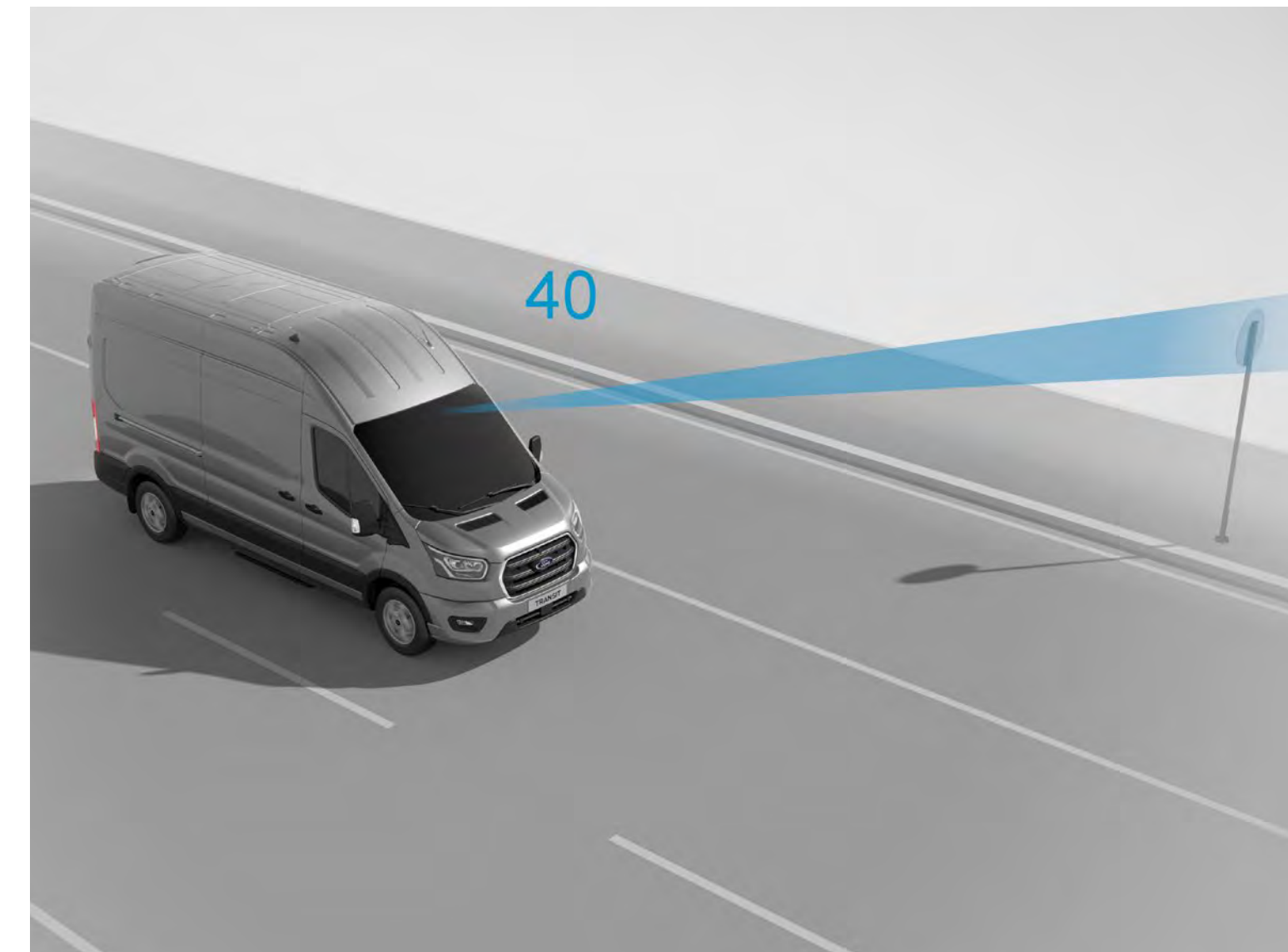

LIKENNEMERKKIEN TUNNISTUSJÄRJESTELMÄ⁰¹⁾

Olivatpa liikennemerkkit tien sivussa tai sen yläpuolella ja pysyviä tai väliaikaisia, liikennemerkkien tunnistusjärjestelmä⁰¹⁾ tunnistaa ne. Mittaristoon tulee kyseisen nopeuden kuvake tai ei ohituskielto-merkki, joka muuttuu aina uuden nopeusrajoituksen tullessa voimaan. Näin pysyt ajan tasalla joka matkalla.

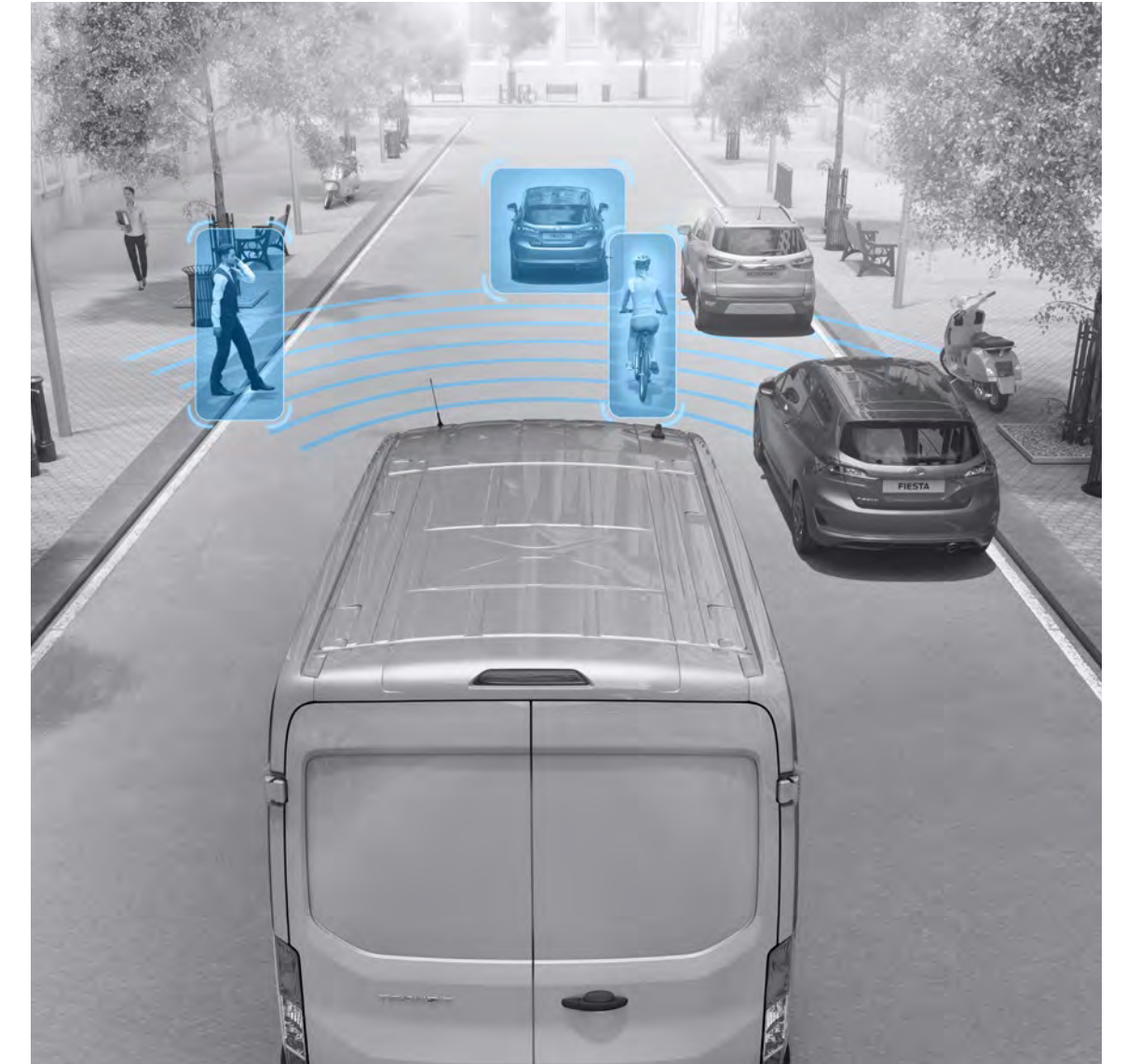
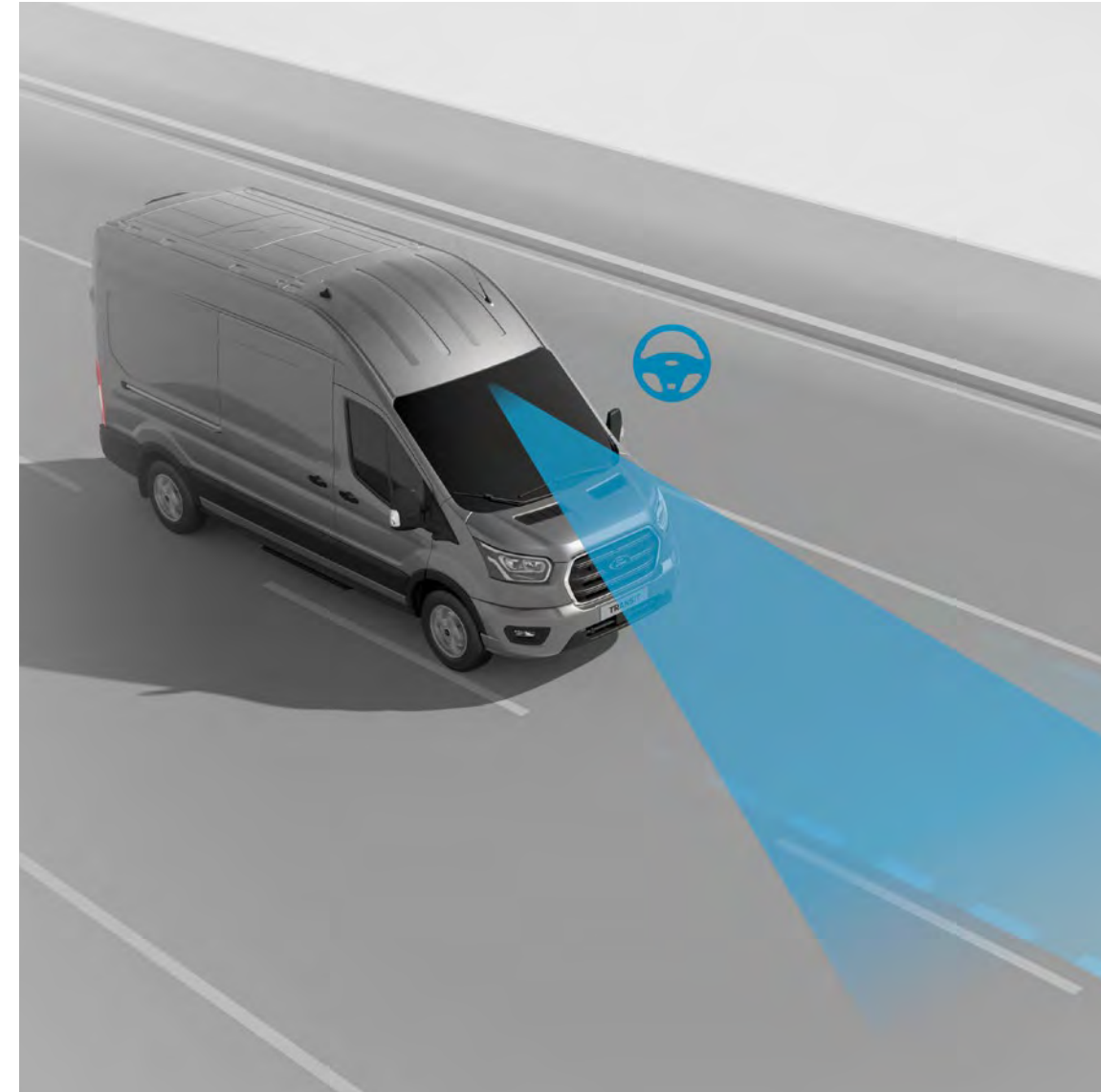
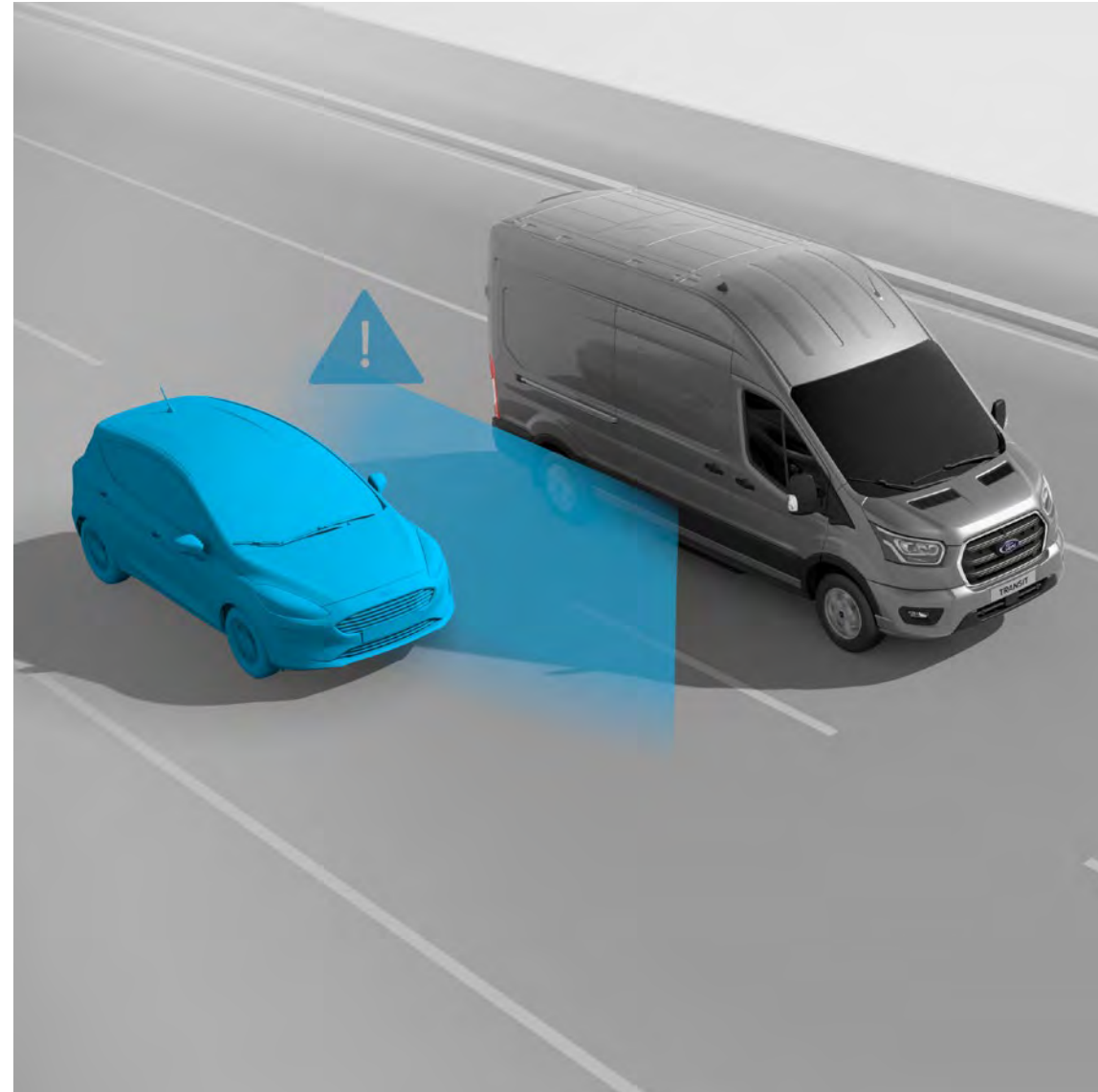

ELEKTRONINEN AJOVAKAUDEN HALLINTAJÄRJESTELMÄ (ESC)⁰²⁾

Järjestelmä huomaa, kun auto on poikkeamassa valitsemastasi ajolinjasta, ja pyrkii pitämään sinut tiellä säätämällä automaattisesti moottorin ja jarrutuksen tehoa. Luistonesto⁰²⁾ poistaa myös liiallisen renkaiden pyörimisen ja optimoi pidon. (Vakiovaruste)

KUOLLEEN KULMAN VAROITUSJÄRJESTELMÄ⁰²⁾

Saat varoituksen, kun kääntöliikettä aloittaessasi toinen ajoneuvon on kuolleessa kulmassa tai on liikkumassa sinne. Tämän jälkeen järjestelmä ohjaa ajoneuvon takaisin ajokaistalle. (Valinnaisvaruste)

KAISTAVAHTIJÄRJESTELMÄ⁰²⁾

Kun lähestyt kaistaviivoja käyttämättä suuntavilkkuja, ohjauspyörän kautta annetaan varoitus. Jos et reagoi siihen, kaistanpitoavustin⁰²⁾ käyttää ohjausvoimaa pitääkseen ajoneuvon turvallisesti kaistaviivojen välisellä alueella. (Vakiovaruste)

RISTEYSAVUSTIN JA JALANKULKIJAN TUNNISTUS⁰²⁾

Tämä järjestelmä tarkkailee tiellä olevia esteitä ja varoittaa törmäysriskistä äänimerkeillä ja visuaalisesti. Ennakoiva jarrustoiminto⁰²⁾ voi automaattisesti tehdä täysjarrutuksen mahdollisen törmäyksen vaikutusten lieventämiseksi. (Vakiovaruste)

2 VALITSE

MALLIEN YLEISKATSAUS

Saatavilla on useita pituuksia, sisätilakokoonpanoja sekä mukautus- ja moottorivaihtoehtoja; omaan elämäntapaasi sopivan ajoneuvon löytäminen ei voisi olla helpompaa.



Trend

Trend-mallissa on vakiovarusteena korkealuokkaiset tekstiilit ja ominaisuudet, Black Onyx -verhoilu, 13" kosketusnäytöllä varustettu SYNC 4 -järjestelmä, avaimeton sisäänpääsy ja käynnistys sekä 16" kevytmetallivanteet värillä Sparkle Silver.



Titanium

Parhaiten varusteltu mallimme sisältää 17" kaksoispuolaiset kevytmetallivanteet värillä Carbonised Grey, huippuluokan Black Onyx -verhoilun ja korkeamman tason kuljettajaa avustavat toiminnot sekä takaosan ilmastoinnin.

2 VALITSE

MALLIT

TREND

Tärkeimmät ulkovarusteet

- 16" kevytmetallivanteet värillä Sparkle Silver
- LED-ajovalot
- Pysäköintitutkat edessä ja takana
- Tuulilasinyyhkijät sadetunnistimella
- Avaimeton sisäänkäynti
- Sähkötoimiset, lämmitettävät ja taittavat sivupeilit
- Digitaalinen peruutuskamera

Tärkeimmät sisätilojen varusteet

- Lämmitettävä tuulilasi
- Sähköinen seisontajarru
- Avaimeton käynnistys
- Älykäs nopeudenrajoitin
- Takaosan lukuvalot
- Automaattinen ilmastointi
- Vakionopeudensäädin
- Lämmitettävät etuistuimet

Diesel

2,0 litran Ford EcoBlue 170 hv (125 kW) automaattivaihteinen neliveto



Ford SYNC 4 ja sisäänrakennettu 5G-modeemi sekä 13" kosketusnäyttö

Sensico®-verhoiltu ohjauspyörä

Kuljettajan istuimessa neljän suunnan säätö ja ristiselän tuki

2 VALITSE

MALLIT

TITANIUM

Tärkeimmät ulkovarusteet Trend-varustelun lisäksi

- 17" kaksipuolaiset kevytmetallivanteet värillä Carbonised Grey
- Tummennettu takalasi
- Korinväriset etu- ja takapuskurit
- Automaattiset sähkötoimiset, lämmitettävät ja taittavat sivupeilit

Tärkeimmät sisävarusteet Trend-varustelun lisäksi

- Neljään suuntaan säädettävä kuljettajan istuin, ristiselän tuki ja säädettävät käsinojat
- Neljään suuntaan säädettävä matkustajan istuin, ristiselän tuki ja säädettävät käsinojat
- Takatilan ilmastointi

Diesel

2,0 litran Ford EcoBlue 170 hv (125 kW) automaattivaihteinen neliveto



Yksilölliset sisätilojen yksityiskohdat

Aktiivinen vakionopeudensäädin

Sähköinen seisontajarru

3 VARUSTELE

Tourneo Custom antaa sinun ryhtyä luovaksi, sillä voit valita tyylikkäistä, klassisista ja rohkeista väreistä.



Grey Matter
Premium-väri*

VÄRIT



Blazer Blue
Normaaliväri



Agate Black
Metalliväri*



Magnetic
Metalliväri*



Frozen White
Normaaliväri



Artisan Red†
Metalliväri*



Moondust Silver
Metalliväri*



Race Red
Normaaliväri



Chrome Blue
Metalliväri*

Huom. Kuvissa vain esitellään korin väri vaihtoehtoja, ne eivät välttämättä vastaa todellisia ajoneuvoja. Painoteknisistä syistä esitteessä esitetyt värit ja verhoilut eivät välttämättä vastaa todellisuutta.

*Metallivärit ja premium-värit ovat lisämaksullisia valinnaisvarusteita.

†Ei saatavilla Trend-mallissa.

KESTÄVYYTTÄ JOKAISISSA YKSITYISKOHDASSA

Monivaiheinen maalausprosessi auttaa varmistamaan, että Tourneo näyttää hyvältä useiden vuosien ajan.

Kestävyys on sisäänrakennettu joka kerrokseen, aina vaharuiskutetuista teräskorin osioista lujaan pintamaaliin. 12 vuoden puhkiruostumattomuustakuu antaa lisää mielenrauhaa.

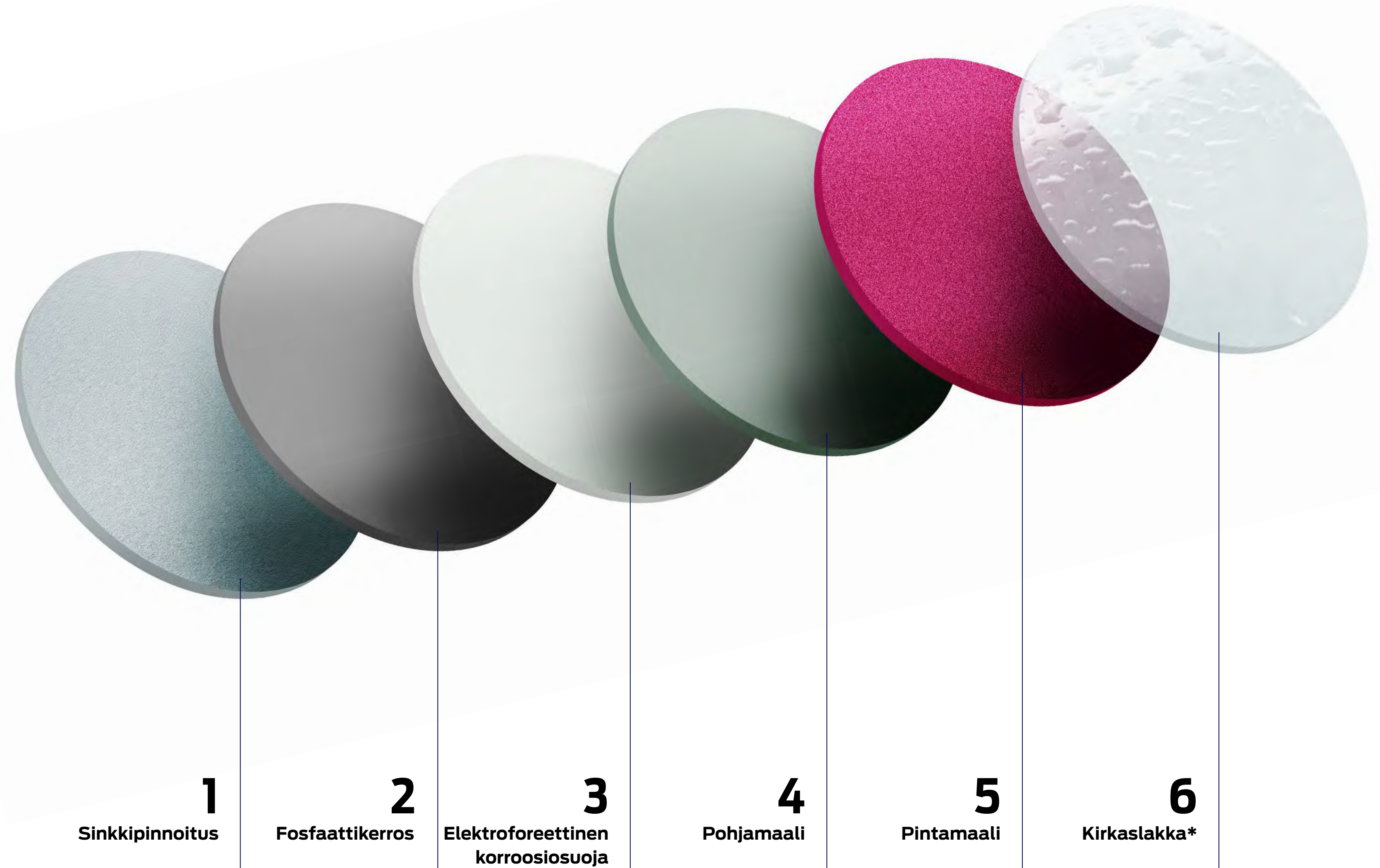

3 VARUSTELE

VERHOILUT



Plus värillä Black Onyx/City värillä Black Onyx
Vakiovaruste: Trend



Barlo Pin Hex Emboss värillä Black Onyx/Barlo värillä Black Onyx
Vakiovaruste: Titanium



Barlo Pin Hex Emboss värillä Medium Urban Grey/Barlo värillä Medium Urban Grey
Valinnaisvaruste: Titanium





16"

Kevytmetallivanteet värillä Sparkle Silver

Vakiovaruste: Trend



17"

Kaksipuolaiset kevytmetallivanteet värillä Carbonised Grey

Vakiovaruste: Titanium; valinnaisvaruste: Trend



19"

Monipuolaiset kevytmetallivanteet värillä Luster Nickel

Valinnaisvaruste: Titanium

3 VARUSTELE

VALINNAIS- JA LISÄVARUSTE

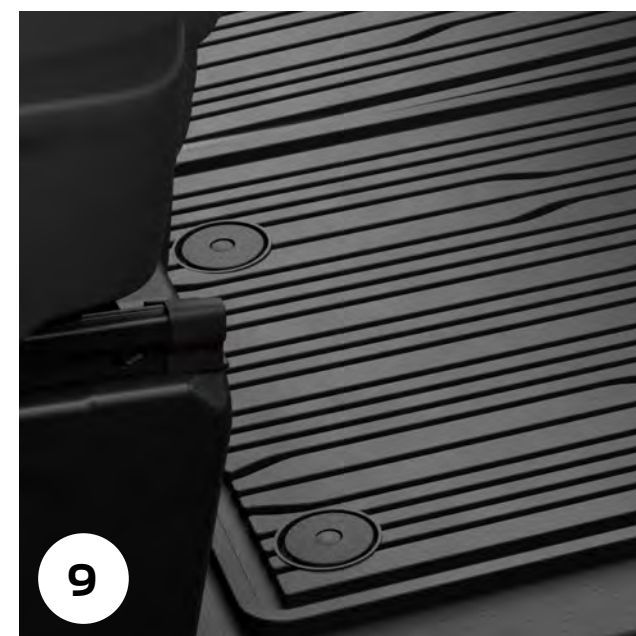
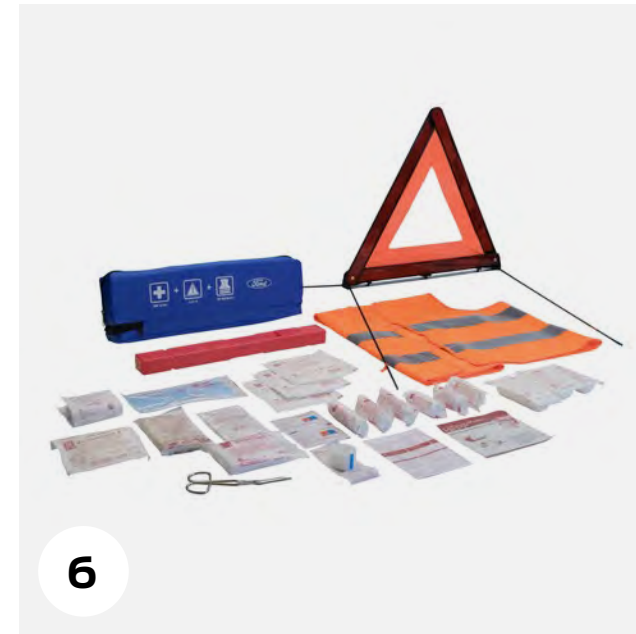

Lisää lisävarusteita löydät osoitteesta www.fordvarusteet.fi

Valikoiman Ford-merkkisiä tuotteita – vaatteista lifestyle- ja matkatuotteisiin – löydät osoitteesta www.fordlifestylecollection.com

- | | |
|---|-------------------------------------|
| 1 Lattiamatot | 7 Kojetaulukamera |
| 2 Life Safety* automaattinen hätävasara | 8 Vaateripustin |
| 3 Digitaalinen taustapeili | 9 Lattiamatot, kumi |
| 4 Uebler* polkupyöräteline taakse | 10 Polkupyöräteline taakse** |
| 5 Tablettiteline | 11 Kiinteä vetokoukku** |
| 6 Ensiapulaukku | 12 Kiinteä taitettava kattoteline** |
| | 13 Thule®-kajakkiteline |

*Valinnaisvaruste. **Valinnais- ja lisävaruste. Valinnaisvarusteina tilattavat tuotteet asennetaan tehtaalla. Lisävarusteina tilattavat tuotteet asennetaan liikkeessä. Lisävarusteiden asennus voi vaikuttaa ajoneuvon polttoainenkulutukseen.

3 VARUSTELE

KIINTEÄ VETOKOUKKU

Erikseen sinun Fordiasi varten suunniteltu ja ajoneuvon sähköjärjestelmän kanssa. (Valinnais- ja/tai lisävaruste)



KIINTEÄSTI ASENNETTAVA TAITETTAVA KATTOTELINE

Kuljeta monenlaisia kuormia helposti. Kestävä, kevyt, aerodynaaminen, taittuu litteäksi poissa käytöstä ja yhteensopiva Thule®+ -kattokiinnikkeiden kanssa. (Valinnais- ja lisävaruste)

- 155 kg enimmäiskuorma, kun kolme telinettä on taitettu ylös
- 75 kg enimmäiskuorma, kun kaksi telinettä on taitettu ylös

*Toisen toimittajan takuun piiriin kuuluva tuote, tarkemmat tiedot takakannessa.

LISÄVARUSTEET

TAVARATILAN MATTO

Auttaa pitämään ajoneuvosi siistinä ja puhtaana. Matto on suunniteltu sopimaan täydellisesti ajoneuvoosi. Sen korotetut reunat auttavat suojaamaan kolmatta istuinriviä pölyltä ja liialta. Voidaan helposti poistaa puhdistamista varten. (Valinnais- ja lisävaruste)



4

TEKNISET TIEDOT

Löydä tarpeitasi vastaava ratkaisu.

POLTTOAINETALOUDELLISUUS JA CO₂-PÄÄSTÖT

EU 6,2	Välityssuhde ^o	CO ₂ -päästöt (g/km) ^{oo}	Polttoaineenkulutus l/100 km ^{oo} Yhdistetty
TOURNEO CUSTOM			
2.0 TDCi Ford EcoBlue 136 PS (100 kW) 8-vaihteinen automaattivaihteisto	3.65	226-234	8.6 - 8.9
2.0 TDCi Ford EcoBlue 170 PS (125 kW) 8-vaihteinen automaattivaihteisto	3.65	226-234	8.6 - 8.9

^oKuvattu välityssuhde on saatavana mallista, kokonaispainosta, kantavuudesta ja moottori-vaihteistoyhdistelmästä riippuen.

^{oo}Polttoaineen-/energiantuotantokulutukset, CO₂-päästöarvot ja sähköauton toimintasäteet on mitattu asetuksen (EY) 715/2007, jota on muutettu asetuksella (EY) 2017/1151, teknisten vaatimusten ja määräysten mukaisesti. Kevyiden hyötyajoneuvojen, jotka on tyyppihyväksytty WLTP-päästömittauksen (Worldwide harmonised Light-duty Vehicles Test Procedure) mukaan, polttoaineen-/energiantuotantokulutukset ja CO₂-päästötiedot noudattavat uutta eurooppalaista ajosykliä (NEDC) ja WLTP:tä. WLTP korvaa NEDC:n kokonaan viimeistään vuoden 2020 loppuun mennessä. Käytetyt standardimukaiset testausmenettelyt mahdollistavat vertailun eri ajoneuvotyyppiin ja valmistajien välillä. Ajoneuvon polttoainetaloudellisuuden lisäksi polttoaineen/energian kulutukseen, CO₂-päästöihin ja sähköauton toimintasäteesen vaikuttavat ajotapa sekä muut ei-tekniset tekijät. CO₂ on tärkein ilmaston lämpenemistä aiheuttava kasvihuonekaasu.

PAINOT JA KUORMAT

	Suurin kantavuus (ilman kuljettajaa/matkustajia) (kg) ^{oo}	Kokonaispaino (kg)	Pienin omapaino (ilman kuljettajaa/matkustajia) (kg) [♦]	Suurin etuakselipaino (kg)	Suurin taka-akselipaino (kg)	Välityssuhde ^o	Ajoneuvoyhdistelmän suurin kokonaispaino (kg)	Suurin sallittu vetopaino (kg) ^(a)	
								Jarrullinen	Jarruton
TOURNEO CUSTOM L1 (M1)									
2.0 TDCi Ford EcoBlue 136 PS (100 kW) 8-vaihteinen automaattivaihteisto	904-982	3300	2313-2396	1700	1725	3.65	5700	2400	750
2.0 TDCi Ford EcoBlue 170 PS (125 kW) 8-vaihteinen automaattivaihteisto	904-962	3300	2338-2396	1700	1725	3.65	5700	2400	750
TOURNEO CUSTOM L2 (M1)									
2.0 TDCi Ford EcoBlue 136 PS (100 kW) 8-vaihteinen automaattivaihteisto	858-941	3300	2359-2442	1750	1700	3.65	5700	2400	750
2.0 TDCi Ford EcoBlue 170 PS (125 kW) 8-vaihteinen automaattivaihteisto	858-916	3300	2385-2442	1750	1700	3.65	5700	2400	750

L1 = lyhyt akseliväli, L2 = pitkä akseliväli. ^oThe illustrated axle ratio shown is one available dependent upon model, GVM and engine combination. ^{oo}Enimmäiskantavuus = kokonaispaino ilman ajopainoa. **GVM** = Auton kokonaispaino. Jäykän ajoneuvon suurin sallittu paino kokonaisuudessaan eli sisältäen korin, hyötykuorman, apulaitteet, polttoaineen, öljyn, veden, kuljettajan ja miehistön. [♦]Omamassaan vaikuttavat monet tekijät, kuten korimallit, moottorit ja lisävarusteet (eri sarjojen omamassa on erilainen), mukaan lukien 100-prosenttisesti täytetyt nesteet, 90-prosenttisesti täytetty polttoainesäiliö ja ilman kuljettajaa (75 kg), miehistöä tai lastia. Tässä oppaassa kantavuus on kokonaispainon ja ajopainon välinen erotus.

On huomattava, että todellinen paino riippuu aina valmistustoleransseista, joten kantavuus voi poiketa tämän esitteen tiedoista. HUOM.: ajoneuvon käyttäjän velvollisuus on varmistaa, että ajoneuvo vastaa tieliikennekäytön edellyttämiä lakimääräyksiä. ^(a)Jarrullisen perävaunun maksimipaino riippuu valitun moottorin tehosta ja muista valinnaisvarusteista/varusteista. **GTM** = Suurin yhdistelmäpaino Jäykän ajoneuvon (ks. GVM) sekä sen perävaunun ja kuorman sallittu kokonaispaino.

4 TEKNISET TIEDOT

MITAT (MM)

9 istuimen Tourneo Custom

L1

L2

Kokonaispituus	5050	5450
Kokonaisleveys (peilien kanssa/ilman peilejä)	2275/2148	2275/2148
Kokonaiskorkeus*	1963-1983	1961-1981
Sivuvaiukon leveys	936	936
Pyöränholvien välinen tavaratila	1392	1392
Tavaratilan leveys	1777	1777
Tavaratila lattiasta kattoon	1415	1415
Tavaratilan pituus (kolmannen rivin istuinten alustaan)	515-725	915-1125

KUORMATILAN TILAVUUS (LITRAA)

Tavaratilan tilavuus (kolmannen rivin istuinten takana)	673-1045	819-1345
---	----------	----------

KÄÄNTÖYMPYRÄ (M)

16" vanteet, korin reunasta mitattuna/puskurista mitattuna	10,9 m/11,6 m	12,1 m/12,8 m
17" vanteet, korin reunasta mitattuna/puskurista mitattuna	10,9 m/11,6 m	12,1 m/12,8 m
19" vanteet, korin reunasta mitattuna/puskurista mitattuna	11,6 m/12,3 m	12,9 m/13,6 m

L1 = lyhyt akseliväli, L2 = pitkä akseliväli. Kaikkiin mittoihin (mm) vaikuttavat valmistustoleranssit, ja ne on ilmoitettu minimivarustelutason mallille eivätkä sisällä valinnais- tai lisävarusteita. Nämä kuvat ovat vain ohjeellisia. *Korkeusmitat on ilmoitettu täyteen kuormatusta alhaisimman kantavuuden ajoneuvosta kuormaamattomaan suurimman kantavuuden ajoneuvoon.

MITAT

L1 H1

Korkeus: 1 981 mm



Pituus: 5 050 mm



Leveys
(peilien kanssa):
2 275 mm

L2 H1

Korkeus: 1 981 mm



Pituus: 5 450 mm



Leveys
(peilien kanssa):
2 275 mm

	320 L1	320 L2
TOURNEO CUSTOM -BUSSI		
2.0 TDCi Ford EcoBlue 136 PS (100 kW) 8-vaihteinen automaattivaihteisto	<input checked="" type="checkbox"/>	<input checked="" type="checkbox"/>
2.0 TDCi Ford EcoBlue 170 PS (125 kW) 8-vaihteinen automaattivaihteisto	<input checked="" type="checkbox"/>	<input checked="" type="checkbox"/>

L1 = lyhyt akseliväli, L2 = pitkä akseliväli. Kaikki moottorit ovat EU 6.2 -moottoreita, joissa on manuaalivaihteisto, ellei toisin mainita.

	Trend	Titanium
VANTEET		
16-tuumainen kevytmetallivanne Sparkle Silver (varustettu renkailla 215/65 R16 BSW)*	<input checked="" type="checkbox"/>	<input type="checkbox"/>
17" kevytmetallivanne Carbonized Grey (varustettu renkailla 215/60 R17 BSW)*	<input type="checkbox"/>	<input checked="" type="checkbox"/>
19" kevytmetallivanne Lustre Nickel (varustettu renkailla 235/50 R19)*	<input type="checkbox"/>	<input type="checkbox"/>
Varapyörä – 16" teräs (vaatii AWD)	<input checked="" type="checkbox"/>	<input checked="" type="checkbox"/>
Lukittuvat pyöränmutterit	<input type="checkbox"/>	<input type="checkbox"/>
ERITYISPIIRTEITÄ		
Etupuskuri – korinvärinen	<input type="checkbox"/>	<input checked="" type="checkbox"/>
Etupuskuri – osittain korinvärinen	<input checked="" type="checkbox"/>	<input type="checkbox"/>
Takapuskuri – korinvärinen	<input type="checkbox"/>	<input checked="" type="checkbox"/>
Takapuskuri – osittain korinvärinen	<input checked="" type="checkbox"/>	<input type="checkbox"/>
Ovenkahvat – korinväriset	<input checked="" type="checkbox"/>	<input checked="" type="checkbox"/>
Takaluukun kahva – korin värinen	<input checked="" type="checkbox"/>	<input checked="" type="checkbox"/>
Tummennetut lasit – kokonaan	<input checked="" type="checkbox"/>	<input type="checkbox"/>
Tummennettu takalasi	<input type="checkbox"/>	<input checked="" type="checkbox"/>
Takaikkuna – lämmitettävä	<input checked="" type="checkbox"/>	<input checked="" type="checkbox"/>
Roiskeläpät – edessä	<input checked="" type="checkbox"/>	<input checked="" type="checkbox"/>
Roiskeläpät – takana	<input checked="" type="checkbox"/>	<input checked="" type="checkbox"/>
Panoraamakatto	<input type="checkbox"/>	<input type="checkbox"/>
VÄRI		
Normaaliväri	<input checked="" type="checkbox"/>	<input checked="" type="checkbox"/>
Metalliväri	<input type="checkbox"/>	<input type="checkbox"/>

*Valittu vanne asennetaan ilmoitetun rengaskoon kanssa, rengasmerkkiä ei voi valita.

	Trend	Titanium
KULJETTAJAA AVUSTAVAT TOIMINNOT		
Nopeudenrajoitin – 90 km/h	<input type="checkbox"/>	<input type="checkbox"/>
Nopeudenrajoitin – 100 km/h	<input type="checkbox"/>	<input type="checkbox"/>
Nopeudenrajoitin – 130 km/h	<input type="checkbox"/>	<input type="checkbox"/>
Kaistanpitoavustin ²⁾	<input checked="" type="checkbox"/>	<input checked="" type="checkbox"/>
Kaistanvaihtovaroitin ja -avustin sekä kaistan keskittämisaavustin ²⁾ (edellyttää automaattivaihteistoa)	<input type="checkbox"/>	<input type="checkbox"/>
Vakionopeudensäädin ²⁾	<input checked="" type="checkbox"/>	<input checked="" type="checkbox"/>
Aktiivinen vakionopeudensäädin ²⁾ , Stop & Go -toiminto ja kaistavahti	<input type="checkbox"/>	<input type="checkbox"/>
Kuolleen kulman varoitusjärjestelmä, sis. perävaunutunnistus ja risteävän liikenteen varoitus ²⁾	<input type="checkbox"/>	<input type="checkbox"/>
Älykäs nopeudenrajoitin	<input checked="" type="checkbox"/>	<input checked="" type="checkbox"/>
Liikennemerkkien tunnistus	<input checked="" type="checkbox"/>	<input checked="" type="checkbox"/>
Parkkitutkan anturit – edessä ja takana	<input checked="" type="checkbox"/>	<input checked="" type="checkbox"/>
Väärän ajosuunnan varoitus	<input checked="" type="checkbox"/>	<input checked="" type="checkbox"/>
Kiinteä peruutuskamera	<input checked="" type="checkbox"/>	<input checked="" type="checkbox"/>
ULKOVALOT		
Ajovalot – kiinteät LED DSS-ajovalot, joissa on päiväajovalot	<input checked="" type="checkbox"/>	<input checked="" type="checkbox"/>
Ajovalot – ajovaloautomaatiikka	<input checked="" type="checkbox"/>	<input checked="" type="checkbox"/>
HALLINTALAITTEISTO		
Rengaspaineen valvontajärjestelmä (TPMS) ¹⁾	<input checked="" type="checkbox"/>	<input checked="" type="checkbox"/>
VALINNAISVARUSTEPAKETIT		
Driver Assistance Pack 5 – navigointi, sähtökötaitoiset sivupeilit, törmäksenestoavustin 2.2. (kameralla ja 2:lla tutkalla toimiva), hätäjarrutehostin, sensico-verhoiltu ohjauspyörä, älykäs aktiivinen vakionopeuden säädin stop&go -toiminnolla, BLIS kuolleen kulman varoitusjärjestelmä, risteävän liikenteen varoitusjärjestelmä, kaistanpitoavustin, kuolleen kulman avustin	<input type="checkbox"/>	<input type="checkbox"/>

¹⁾Turvavaruste, ²⁾Kuljettajaa avustava toiminto.

Saatavana

Vakiovaruste Valinnaisvaruste, lisäveloituksesta Valinnaisvarustepaketin osa, lisäveloituksesta

4 TEKNISET TIEDOT

SUORITUSKYKY JA TEHOKKUUS

	Trend	Titanium
MOOTTORI		
2.0 TDCi Ford EcoBlue 136 PS (100 kW) 8-vaihteinen automaattivaihteisto	<input checked="" type="checkbox"/>	<input type="checkbox"/>
2.0 TDCi Ford EcoBlue 170 PS (125 kW) 8-vaihteinen automaattivaihteisto	<input type="checkbox"/>	<input checked="" type="checkbox"/>
HALLINTALAITTEISTO		
Ajotietokone – jäljellä oleva toimintamatka, hetkellinen ja keskimääräinen polttoaineenkulutus, keskinopeus, ulkolämpötila	<input checked="" type="checkbox"/>	<input checked="" type="checkbox"/>
Akku – H7 AGM 80Ah, 2 kpl	<input checked="" type="checkbox"/>	<input checked="" type="checkbox"/>
Akku – H8 AGM 95Ah, 2 kpl	<input type="checkbox"/>	<input type="checkbox"/>
TEKNOLOGIA		
Älykäs kiihdytyksenhallinta	<input type="checkbox"/>	<input type="checkbox"/>
Polttoainesäiliö – 55 litraa	<input checked="" type="checkbox"/>	<input checked="" type="checkbox"/>
Polttoainesäiliö – 70 litraa	<input type="checkbox"/>	<input type="checkbox"/>
AdBlue-säiliö – 21 litraa	<input checked="" type="checkbox"/>	<input checked="" type="checkbox"/>
Sähköisesti tehostettu ohjaus (EPAS)	<input checked="" type="checkbox"/>	<input checked="" type="checkbox"/>

Kaikki moottorit ovat EU 6.2 -moottoreita

MUKAVUUS JA KÄTEVYYS

	Trend	Titanium
SISÄILOJEN MUKAVUUSVARUSTEET		
Pieni yläkonsoli	<input checked="" type="checkbox"/>	<input checked="" type="checkbox"/>
Pulloteline – kahdelle 2 litran pullolle	<input checked="" type="checkbox"/>	<input checked="" type="checkbox"/>
Hansikaslokeri – lukittava	<input checked="" type="checkbox"/>	<input checked="" type="checkbox"/>
Suuri keskikonsoli	<input type="checkbox"/>	<input type="checkbox"/>
Pieni keskikonsoli	<input checked="" type="checkbox"/>	<input checked="" type="checkbox"/>
Etuoven karttataskut	<input checked="" type="checkbox"/>	<input checked="" type="checkbox"/>
Kannellinen säilytyslokeri kojetaulussa	<input checked="" type="checkbox"/>	<input checked="" type="checkbox"/>
Automaattisesti himmentyvä taustapeili	<input checked="" type="checkbox"/>	<input checked="" type="checkbox"/>
AUDIO- JA VIESTINTÄJÄRJESTELMÄT		
Ford SYNC 4 suomenkielinen tietoviihdejärjestelmä, 5G-modeemi, 13" kosketusnäyttö ja 10 radiokaiutinta	<input checked="" type="checkbox"/>	<input checked="" type="checkbox"/>
ILMASTOINTI		
Ilmastointi – edessä, automaattinen	<input checked="" type="checkbox"/>	<input checked="" type="checkbox"/>
Ilmastointi – edessä, automaattinen, 2-alueinen	<input type="checkbox"/>	<input type="checkbox"/>
Ilmastointi – edessä ja takana, automaattinen, 3-alueinen	<input type="checkbox"/>	<input type="checkbox"/>
Takaosan ilmastointi	<input type="checkbox"/>	<input checked="" type="checkbox"/>
Ohjelmitava polttoainekäyttöinen lisälämmitin	<input checked="" type="checkbox"/>	<input checked="" type="checkbox"/>
Ohjelmitava polttoainekäyttöinen lisälämmitin kaukosäätimellä	<input type="checkbox"/>	<input type="checkbox"/>
SISÄVALAISTUS		
Sisävalot – edessä	<input checked="" type="checkbox"/>	<input checked="" type="checkbox"/>
Sisävalot – takana, sisävalaistus ja lukuvalot	<input checked="" type="checkbox"/>	<input checked="" type="checkbox"/>
Piknik-valo (takaluukun sisäpuolella, valaisee alas kun luukku on auki)	<input type="checkbox"/>	<input type="checkbox"/>

MUKAVUUS JA KÄTEVYYS

	Trend	Titanium
ISTUIMET		
1+1 etuistuimet, ristiseläntuet ja sisäpuolen käsinojat, kuljettajan istuimen 4-suuntainen säätö, matkustajan istuimen 2-suuntainen säätö, turvaverhot, sivuturvatyyny ja etumatkustajan turvatyyny	<input checked="" type="checkbox"/>	<input type="checkbox"/>
1+1 etuistuimet, ristiseläntuet ja sisäpuolen käsinojat, kuljettajan ja matkustajan istuimien 4-suuntainen säätö, turvaverhot, sivuturvatyyny ja etumatkustajan turvatyyny	<input type="checkbox"/>	<input checked="" type="checkbox"/>
6 takaistuinta, kiskokiinnitys, irrotettavat, käännettävät. 2. rivin istuimet erilliset, 3. rivin istuimet 1+2. Selkänojiin kallistus.	<input checked="" type="checkbox"/>	<input checked="" type="checkbox"/>
HALLINTALAITTEISTO		
Ohjauspylväs – Kiinteä	<input checked="" type="checkbox"/>	<input checked="" type="checkbox"/>
Ovipeilit – automaattisesti taittavat, sähkötoimiset ja lämmitettävät	<input type="checkbox"/>	<input checked="" type="checkbox"/>
Ovipeilit – Sähköisesti taittavat, sähkötoimiset ja lämmitetyt	<input checked="" type="checkbox"/>	<input type="checkbox"/>
Ovipeilit – Korinväriset kotelot	<input checked="" type="checkbox"/>	<input checked="" type="checkbox"/>
Pyyhkimet – Automaattiset tuulilasipyyhkijät sadetunnistimella	<input checked="" type="checkbox"/>	<input checked="" type="checkbox"/>
Pyyhkimet – Takalasin pesin ja pyyhin	<input checked="" type="checkbox"/>	<input checked="" type="checkbox"/>
Ohjauspyörä – Sensico®-verhoiltu	<input checked="" type="checkbox"/>	<input checked="" type="checkbox"/>
Ohjauspyörä – Lämmitettävä	<input type="checkbox"/>	<input type="checkbox"/>
Aurinkovisiiri – kuljettajan ja matkustajan, valaistu	<input checked="" type="checkbox"/>	<input checked="" type="checkbox"/>
Etuikkunat – sähkötoimiset, kuljettajan ja matkustajan puolella yhdellä painalluksella laskettavat ikkunat	<input checked="" type="checkbox"/>	<input checked="" type="checkbox"/>
Avaimeton keskuslukitus ja Ford Power -käynnistuspainike	<input checked="" type="checkbox"/>	<input checked="" type="checkbox"/>
TEKNOLOGIA		
Ford Easy Fuel – korkiton tankkausjärjestelmä, väärintankkauksen esto	<input checked="" type="checkbox"/>	<input checked="" type="checkbox"/>
Lämmitettävä Quickclear-tuulilasi	<input checked="" type="checkbox"/>	<input checked="" type="checkbox"/>
Lämmitettävä takalasi	<input checked="" type="checkbox"/>	<input checked="" type="checkbox"/>
Langaton lataus	<input type="checkbox"/>	<input type="checkbox"/>

Huom.: Bluetooth-sanamerkki ja -logot ovat Bluetooth SIG, Inc. -yhtiön omaisuutta ja Ford Motor Company on saanut niiden käyttämiseen lisenssin. Muut tavaramerkit ja kauppanimet ovat omistajiensa omaisuutta. Fordin hätäpalvelutoiminto on SYNC-järjestelmään kuuluva innovatiivinen ominaisuus, joka käyttää Bluetooth®-yhteydellä pariin liitettyä matkapuhelinta. Toiminto auttaa ajoneuvossa olevia soittamalla paikalliseen palvelukeskukseen, kun ajoneuvo on joutunut onnettomuuteen, jossa turvatyyny on lauennut tai polttoaineensyöttö katkennut. Toiminto on käytettävissä yli 40:ssä Euroopan maassa.

Vakiovaruste Valinnaisvaruste, lisäveloituksesta Valinnaisvarustepaketin osa, lisäveloituksesta

4 TEKNISET TIEDOT

TURVALLISUUS JA SUOJAUS

	Trend	Titanium
TURVALLISUUS		
Lukkiutumaton jarrujärjestelmä (ABS) elektronisella jarruvoimanjaolla (EBD) ¹⁾	<input checked="" type="checkbox"/>	<input checked="" type="checkbox"/>
Turvatyyny – Kuljettajan ¹⁾	<input checked="" type="checkbox"/>	<input checked="" type="checkbox"/>
Turvatyyny – Etumatkustajan turvatyyny* ¹⁾ (sisältää matkustajan turvatyynyn deaktivoinnin)	<input checked="" type="checkbox"/>	<input checked="" type="checkbox"/>
Turvaverhot – Etuistuimille	<input checked="" type="checkbox"/>	<input checked="" type="checkbox"/>
Kolmipisteturvavyöt (kaikissa istuimissa) ¹⁾	<input checked="" type="checkbox"/>	<input checked="" type="checkbox"/>
ISOFIX-turvaistuin – 4 kiinnityskohtaa – kuljettajan ja matkustajan puolella (2. ja 3. istuinrivi)	<input checked="" type="checkbox"/>	<input checked="" type="checkbox"/>
Alkolukon käyttöliittymä (Prep Pack)	<input checked="" type="checkbox"/>	<input checked="" type="checkbox"/>
SUOJAUSOMINAISUUDET		
Murtohälytin	<input type="checkbox"/>	<input type="checkbox"/>
Käynnistyksenestojärjestelmä	<input checked="" type="checkbox"/>	<input checked="" type="checkbox"/>
Keskuslukitus	<input checked="" type="checkbox"/>	<input checked="" type="checkbox"/>
Kauko-ohjattava keskuslukitus kahdella avaimella	<input checked="" type="checkbox"/>	<input checked="" type="checkbox"/>
Lukot – Konfiguroitavat: 1. painallus etuovet, 2. painallus kaikki ovet*	<input checked="" type="checkbox"/>	<input checked="" type="checkbox"/>
Lukot – Äänimerkki lukitusvirheen yhteydessä: äänimerkki, jos ovi on auki, kun lukitus aktivoidaan	<input checked="" type="checkbox"/>	<input checked="" type="checkbox"/>
Avaimella avattava konepelti	<input checked="" type="checkbox"/>	<input checked="" type="checkbox"/>
Murtosuojattu lukitus	<input type="checkbox"/>	<input type="checkbox"/>
Automaattilukitus liikkeelle lähdeäessä. Lukitus avautuu törmäystilanteessa.	<input type="checkbox"/>	<input type="checkbox"/>
JARRUT		
Jarrut – Lukkiutumaton jarrujärjestelmä (ABS), jossa on perävaunun hallintajärjestelmä (Trailer Sway Control), mäkilähtöavustin (Hill Start Assist, HSA) ²⁾ , elektroninen ajonvakautusjärjestelmä (Electronic Stability Control, ESC) ¹⁾ ja luistonesto (Traction Control)	<input checked="" type="checkbox"/>	<input checked="" type="checkbox"/>
Risteysavustin	<input checked="" type="checkbox"/>	<input checked="" type="checkbox"/>
Peruutusjarruavustin	<input checked="" type="checkbox"/>	<input checked="" type="checkbox"/>

*Lisätietoja vaihtoehdoista saat Ford-liikkeestä. Huom. Mukautettava lukitusjärjestelmä on määritettävä tilauksen yhteydessä, sitä ei voi tilata liikkeen asentamana valinnaisvarusteena tai lisävarusteena.

*Huom.: Jos Ford-ajoneuvossa on toiminnassa oleva etumatkustajan turvatyyny, etumatkustajan istuimeen ei saa koskaan asentaa lastenistuinta, jossa istutaan selkä menosuuntaan.

¹⁾Turvavaruste, ²⁾Kuljettajaa avustava toiminto.

HYÖTYAJONEUVOT

	Trend	Titanium
KORI		
Ovet – Sivuliukuovet molemmilla puolilla	<input type="checkbox"/>	<input type="checkbox"/>
Ovet – Sivuliukuovi matkustajan puolella	<input checked="" type="checkbox"/>	<input checked="" type="checkbox"/>
Takaikkuna pesu-/pyyhintoiminnolla	<input checked="" type="checkbox"/>	<input checked="" type="checkbox"/>
Sivuikkunat – toinen istuinrivi, auki käännettävät	<input type="checkbox"/>	<input type="checkbox"/>
Sivuikkunat – toinen istuinrivi, kiinteät	<input checked="" type="checkbox"/>	<input checked="" type="checkbox"/>
Sivuikkunat – kolmas rivi, kiinteät	<input checked="" type="checkbox"/>	<input checked="" type="checkbox"/>
MATOT JA VERHOILU		
Lattiapäällyste – matto	<input checked="" type="checkbox"/>	<input checked="" type="checkbox"/>
Tavaratilan matto	<input type="checkbox"/>	<input type="checkbox"/>
Etulattiamatot	<input type="checkbox"/>	<input type="checkbox"/>
SERTIFIKAATIO		
Ajoneuvon valmistenumero (VIN) näkyvässä	<input checked="" type="checkbox"/>	<input checked="" type="checkbox"/>
SÄHKÖJÄRJESTELMÄ		
12V virtapistoke kojetaulussa	<input checked="" type="checkbox"/>	<input checked="" type="checkbox"/>
2 kpl USB-portti kojetaulussa	<input checked="" type="checkbox"/>	<input checked="" type="checkbox"/>
12V virtapistoke takatilassa	<input checked="" type="checkbox"/>	<input checked="" type="checkbox"/>
1 kpl USB-portti takatilassa	<input checked="" type="checkbox"/>	<input checked="" type="checkbox"/>
ULKOKORUUS		
Kattoteline – Integroitu	<input type="checkbox"/>	<input type="checkbox"/>
Polkupyöräteline takaluokkuun	<input type="checkbox"/>	<input type="checkbox"/>
Kiinteä vetokoukku	<input type="checkbox"/>	<input type="checkbox"/>
Taitettava vetokoukku	<input type="checkbox"/>	<input type="checkbox"/>

HYÖTYAJONEUVOT

	Trend	Titanium
KUORMATILA		
Tavaratila – 2 x DIN 75410 -standardin mukaiset sidontalenkit (L1-mallit)	<input checked="" type="checkbox"/>	<input checked="" type="checkbox"/>
Tavaratila – 4 x DIN 75410 -standardin mukaiset sidontalenkit (L2-mallit)	<input checked="" type="checkbox"/>	<input checked="" type="checkbox"/>

ERIKOISVARUSTEET

	SVO-koodi	Trend	Titanium
KIERROSLUVUN HALLINTAJÄRJESTELMÄ			
Kierrosluvun hallintajärjestelmä	A003	<input type="checkbox"/>	<input type="checkbox"/>
VETOKOUKUN SÄHKÖSARJA (LIITIN JA JOHDOT) – ILMAN VETOKOUKUA			
Vetokoukun sähkösarja (liitin ja johdot) – ilman vetokoukku	A055	<input type="checkbox"/>	<input type="checkbox"/>
AKKUTEHON VARMISTUSJÄRJESTELMÄ			
Akkutehon varmistusjärjestelmä	A540	<input type="checkbox"/>	<input type="checkbox"/>
ÄLYKÄS SULAKERASIA			
Älykäs sulakerasia	Ilm. myöh.	<input type="checkbox"/>	<input type="checkbox"/>

Vakiovaruste Valinnaisvaruste, lisäveloituksesta Valinnaisvarustepaketin osa, lisäveloituksesta

5 OMISTAJUUS

Uuden Fordin omistajaksi pääset vaivattomasti Ford-liikkeessä, jossa on tarjolla myös useita yrityksesi tarpeisiin sopivia rahoitusvaihtoehtoja.

©Ford Credit: Ystävällinen ja osaava palvelu, huolenpito asiakkaasta koko sopimuskauden ajan ja kyky kuunnella ovat Ford Creditin keskiössä. Jokainen rahoitussopimusemme on lupaus alan parhaasta palvelusta.

Ford Credit -rahoituspalvelun tuottaa Santander Consumer Finance Oy, joka on Suomen johtava autorahoitusyhtiö.

OMISTA



TUTUSTU NETTISIVUILLA

Fordin nettisivuilla voit tutustua kaikessa rauhassa eri Ford-malleihin, niiden varusteisiin ja edistyksellisiin teknologioihin. Nettisivuilla voit myös kirjautua Ford-käyttäjätilillesi.

[RAKENNA OMASI](#) >



HYÖTYAJONEUVOJEN RAHOITUS

Ford Credit[®] tarjoaa hyötyajoneuvojen hankintaa varten joustavat ja turvalliset rahoitusratkaisut kilpailukykyiseen hintaan. Kaikki Ford Credit -rahoitusratkaisut ovat saatavissa vaivattomasti ja nopeasti Ford-liikkeestä heti ostopäätöksen yhteydessä.

Ford Osamaksu: voit hankkia autosi omaksi helposti budjetoitavalla, kiinteällä kuukausierällä.

Ford Rahoitusleasing: kiinteällä kuukausivuokralla oleva auton vuokrasopimus, jossa ei ole kilometrirajoituksia ja jossa autosi toimii vakuutena. Sopimuskauden päättyessä voit joko vaihtaa autosi uuteen tai myydä autosi eteenpäin.

Ford Huoltoleasing: pitkäaikainen vuokrasopimus, jonka kiinteä kuukausivuokra sisältää kaikki autosi käyttöön liittyvät palvelut: määräaikaishuollot, renkaiden vaihdot ja säilytys, sekä normaalista kulumisesta aiheutuvat korjaukset. Huoltoleasing on hyvä valinta huolettomaan autoiluun.

Katso lisätietoja osoitteessa

[LUE LISÄÄ](#) >



ETSI LÄHIN LIIKE JA VARAA KOEAJO

Voit etsiä Ford-liikkeen tiedot nettisivuilla sijainnin tai liikkeen nimen perusteella. Voit myös varata koeajon nettisivujen kautta juuri sinulle sopivimpana ajankohtana.

Kaikki Suomen Ford-liikkeet myyvät sekä Ford-henkilöautoja että hyötyajoneuvoja.

Osassa Ford-liikkeissä toimii Ford-hyötyajoneuvoihin erikoistunut Transit Keskus, jossa ovat esillä ja koeajettavissa kaikki Ford-hyötyajoneuvomallit.

[ETSI JÄLLEENMYyjÄ](#) >



FORDPASS PRO

FordPass Pro on älypuhelimeen ladattava sovellus, joka yhdessä autoon integroidun FordPass Connect -modeemin avulla auttaa sinua pitämään yrityksesi liiketoiminnan liikkeellä.

FordPass Pro -toimintoihin sisältyvät auton ovien etälukitus- ja avaus sekä auton kuntotiedot, kuten rengaspaineet, polttoaineen määrä ja öljyn käyttöikä. Saat sovelluksen kautta myös tietoja autosi sijainnista, kunnosta ja mahdollisista ongelmista. Näin voit hoitaa asian nopeasti kuntoon ja välttää yllättävät kustannukset myöhemmin.

FordPass Pro -sovellukseen voit liittää jopa 5 Ford-ajoneuvoa**.

FordPass Pro -sovelluksen voit ladata App Storesta tai Google Playstä.



FORD-HUOLTOPALVELUT

Ford-huoltopalveluiden tarkoituksena on pitää Fordisi erinomaisessa kunnossa koko sen elinkaaren ajan. Kattava palveluvalikoimamme helpottaa elämää, säästää aikaa ja mahdollistaa keskittymisen tärkeisiin asioihin. Minne tahansa menetkin, Ford on aina tukenasi.

- Laaja Ford-huoltoverkosto Suomessa
- Erinomaiset aukioloajat
- Alkuperäiset Ford-varaosat
- Nopea ja tarkka Ford-vianmääritys
- Fordin kouluttamat mekaanikot
- Fordin sähköinen huollon ajanvaraus
- Ford Liikkumisturva[†]
- Kattavat Ford Protect huolto- ja huolenpitosopimukset
- Kaikki Ford-palvelut samasta numerosta: 09 7252 2022

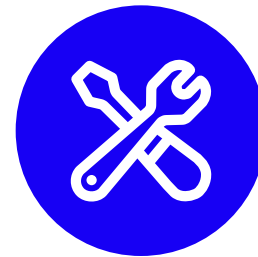

HUOLTOSOPIMUKSET

Enemmän suojaa, vähemmän huolia

Suunnittele etukäteen ja vältä nousevat ylläpitokustannukset. Yksilölliseen Ford Protect -huoltosopimukseen[‡] sisältyvät edut pitävät sinut liikkeellä ja pidentävät Fordisi elinkaarta. Valitse tarpeitasi parhaiten vastaava Ford Protect -huoltosopimus ajan ja/tai huoltomäärien mukaisesti:

- 3 - 5 vuotta
- 1 - 7 huoltoa

Tarjolla on myös kiinteähintainen laajennettu huolenpitosopimus, johon sisältyvät Ford Protect -huoltosopimuksen palveluiden lisäksi myös kuluvat osat. Kaikki ajoneuvon työt suorittaa valtuutettu Ford-huolto.

Ford-liikkeestä saat lisätietoja yksilöllisistä Ford Protect -huolto- ja huolenpitosopimuksista.

Jälleenmyyntiarvoa lisää se, että Ford Protect -sopimukset ovat siirrettävissä uudelle omistajalle, jos päätät myydä ajoneuvosi.

Ford Protect -huoltosopimuksen voimassaoloaika alkaa uuden ajoneuvon takuun alkamispäivämäärästä (yleensä ensirekisteröintipäivä). Sopimuksen pituus ja arvioidut ajokilometrit määrittävät huoltojen määrän Ford Protect -huoltosopimuksessa.



FORD PROTECT LAAJENNETTU TAKUU

Hyötyajoneuvojen laajennettu takuu

Voit pidentää uuden ajoneuvosi takuuta jopa 7 vuoteen Ford Protect Laajennetun takuun -päivityssopimuksella – tiedustele saatavuutta Ford-liikkeestä.

Kun laajennat jo valmiiksi kattavaa takuuta, voit nauttia huolettomista ajokilometreistä useiden vuosien ajan. Tärkeimpiä Ford Protect Laajennetun takuun etuja ovat:

- Pidentetty kesto, enemmän huolettomia ajokilometrejä
- Kattaa odottamattomat korjauskustannukset
- Voimassa myös ulkomaanmatkoilla
- Ford Protect -sopimukseen sisältyvien osien ja töiden hinta on taattu sopimuksen keston ajaksi
- Ford-ajoneuvosi elinkaari pitenee
- Varmistaa ajoneuvosi jälleenmyyntiarvon

Voimassaolo määräytyy Ford Protect -sopimusehtojen mukaisesti. Kysy lisätietoja Ford-liikkeestä.

[†]Lisätietoja Ford-liikkeestä. Liikkumisturva aktivoituu automaattisesti jokaisen määräaikaishuollon yhteydessä ja on voimassa 12 kuukautta huollosta tai seuraavan huollon määräaikaan asti sen mukaan, kumpi ensin täyttyy. Katso lisätietoja: <https://www.ford.fi/oma-ford/merkkihuolto/ford-liikkumisturva>.

[‡]Lisätietoja Ford-huollosta.

VARAA KOEAJO JO TÄNÄÄN

Paras tapa tutustua uuden Tourneo Custom -malliston tarjoamiin ominaisuuksiin ja toimintakykyyn on koeajo.

Varaa aika jo tänään, niin paikallinen Ford-jälleenmyyjäsi auttaa sinua mielellään mahdollisimman pian.

JÄTÄ KOEAJOPYYNTÖ



Kuvat, kuvaukset ja erittelyt. Tämän esitteen tiedot olivat oikeita painatushetkellä. Fordin pyrkimyksenä on kuitenkin tuotteiden jatkuva kehittäminen ja parantaminen. Kaikki oikeudet tämän julkaisun esittämien mallien ja tuotteiden erittelyjen, värien ja hintojen muuttamiseen milloin tahansa pidätetään. Kysy uusimmat tiedot aina Ford-liikkeestä. Valinnais- ja lisävarusteet. Aina kun ominaisuus kuvataan tässä julkaisussa valinnais- tai lisävarusteena, lisäasennuksena jne., tulee olettaa, että se veloitetaan erikseen perusauton lisäksi, jollei toisin ole erikseen mainittu. Kaikki mallit ja väriyhdistelmät ovat toimitettavissa saatavuuden mukaisesti. **Huom.** Jotkin kuvat esittävät esituotannossa olevaa mallia ja/tai ovat tietokoneella luotuja. Tämän vuoksi ajoneuvon lopullinen malli tai varusteet voivat poiketa esitetystä. Jotkin kuvattujen ajoneuvojen varusteista voivat myös olla valinnais- tai lisävarusteita. **Huom.** Tämä esite sisältää sekä alkuperäisiä Ford-lisävarusteita että muiden toimittajien tuotteita. Lisävarusteiden asentaminen voi vaikuttaa ajoneuvosi polttoaineenkulutukseen. Tunnuksella + merkityt varusteet ovat huolella valittuja muiden toimittajien tuotteita joissa on toimittajan tuotemerkki. Näin varusteet eivät kuulu Ford-takuun piiriin. Niitä koskee toimittajan oma takuu, josta on saatavana lisätietoa Ford-liikkeestä. **Huom.** Bluetooth®-sanamerkki ja -logot ovat Bluetooth SIG, Inc. -yhtiön omaisuutta, ja Ford Motor Company on saanut niiden käyttämiseen lisenssin. iPod-sanamerkin ja -logot omistaa Apple Inc. Muut tuotemerkit ja tuotenimet ovat omistajiensa omaisuutta. **Huom.** Jotkin esitteessä kuvailut kuljettajaa avustavat teknologiat ja toiminnot, sekä turvaominaisuudet toimivat anturien avulla, joten niiden toimintakykyyn voivat vaikuttaa tietyt sää- tai ympäristöolosuhteet.

Valitse

Määritä haluamasi uusi auto ja sen vanteet ja renkaat, audiojärjestelmä, valinnais- sekä lisävarusteet. Vieraille osoitteessa www.ford.fi/tarvikkeet

Rahoita

Päätös uuden autosi rahoitusratkaisusta on yhtä tärkeä, kuin itse auton valinta. Ennen kuin käännyt pankkien puoleen, kysy omasta Ford-liikkeestäsi millaisen tarjouksen autorahoitukseen erikoistunut Ford Credit voi tehdä sinulle. Voit myös soittaa asiakaspalveluumme 010 344 7733 tai vierailla osoitteessa www.fordcredit.fi

Vakuuta

Ford Vakuutus antaa sinulle kattavan vakuutusturvan ja takaa täydellisen mielenrauhan. Luo ainoastaan Ford-omistajia varten. Pyydä tarjous liikkeestäsi tai vieraile osoitteessa www.fordvakuutus.fi

Aja

Kun lähdet matkaan uudella autollasi, olemme tukenasi kaikissa tilanteissa. Koko maan kattava valtuutettujen Ford-huoltojen verkosto auttaa pitämään autosi parhaassa mahdollisessa kunnossa. Lähimmän Ford-huollon löydät osoitteesta www.ford.fi

Julkaisija Ford Motor Company Limited, Laindon, Essex, Englanti. Rekisteröity Englannissa No. 235446. © Ford Motor Company Limited.