

Ford

TRANSIT VAN



EDELLÄKÄVIJÄ, NEROKAS, VAIKUTTAVA – JOKAISISSA AJONEUVOSSA ON HÄNEN ALLEKIRJOITUKSENSA

Henry Ford



Kuvan malli on Transit Trail Van L3 H2 pakettiauto, jossa on metalliväri Chrome Blue (valinnaisvaruste).

Kuvan malli on Transit Limited L3 H2 jatko-ohjaamopakettiauto (ei Suomessa), jossa on metalliväri Moondust Silver (valinnaisvaruste).

SISÄLTÖ

Johdanto	2	Kuljettajaa avustavat teknologiat	26
Sisätilat	4	Trend	38
Kuormatila	6	Trail	40
Uusi 5-tonninen Transit Van	8	Limited	42
Transit Van - mitat ja tilavuudet	10	Värit ja verhoilut	44
Jatko-ohjaamopakettiauto	12	Varusteet	46
Transit Trail	16	Suorituskyky	48
Jatko-ohjaamopakettiauto - mitat ja tilavuudet	18	Omista	50
Kombi - mitat ja tilavuudet	19	Tekniset tiedot ja taulukot	52
Omistuskustannukset	20		
Voimansiirtovaihtoehdot	22		
Tietoviihdejärjestelmät ja yhteysominaisuudet	24		



Kuvan malli on Transit Trend L3 H2 Kombi, jossa on metalliväri Dark Carmine Red (valinnaisvaruste).



Kaikkien aikojen paras Ford Transit

Suunniteltu vaativiin töihin

Älykäs, kyvykäs, suorituskykyinen, luotettava ja monipuolinen. Tätä kaikkea Ford Transit on tänään, ja siksi se on erinomainen valinta yrityskäyttöön.

Transit-mallien kantavuus riittää vaativiin kuljetuksiin ja suorituskyvystä vastaavat polttoainetaloudelliset* Ford EcoBlue -dieselmoottorit, jotka ovat saatavissa myös kevythybridinä (mHEV). Etuosan kolmisäleinen etusäleikkö ja tyylikkääät ajovalot tekevät Transitista myös edustavan näköisen.

Ohjaamon verhoilumateriaalit ovat tyylikkääät, laadukkaat ja suunniteltu kestämään kovaa kulutusta. Transitin edistykselliset kuljettajaa avustavat teknologiat parantavat niin ajettavuutta kuin turvallisuutta. Ja pysyt aina ajan tasalla autosi kunnosta FordPass Connect -modeemin tarjoamien yhteysominaisuuksien avulla.

*Lisätietoja polttoaineenkulutuksesta ja päästöistä saat Tekniset tiedot ja taulukot -osiosta.

Kuvan malli on Transit Van Limited L3 H2 pakettiauto, jossa on metalliväri Chrome Blue (valinnaisvaruste).



Tervetuloa uuteen toimistoosi

Ford Transitin ohjaamo on suunniteltu siten, että työpäiväsi sujuu siellä mahdollisimman mukavasti.

Sisätilat ovat tilavat ja käytettävissä on runsaasti säilytystilaa. Käytännöllinen kojelauta sekä laadukas, ergonominen muotoilu parantavat ajo- ja matkustusmukavuutta. Vakiona tai valinnaisvarusteena saatava 8" (20,3 cm) värikosketusnäyttö tukee pyyhkäisy- ja nipistystoimintoja. Nämä toiminnot yhdessä puheohjauksen kanssa parantavat mm. navigointijärjestelmän käytettävyyttä (vakiona Limited-mallissa).

Etumatkustajan kaksoisistuimen alla voidaan säilyttää tavaroita. Valinnaisvarusteena on saatavissa etumatkustajan istuin yhdelle. Vaihteenvalitsin on sijoitettu kojelaudan alaosaan, jolloin ohjaamossa liikkuminen on esteetöntä.

Kuvan malli on Transit Van Limited pakettiauto, jossa on metalliväri Chrome Blue (valinnaisvaruste).

Ammattilaisen valinta

Ford Transitilla hommat hoituvat. Transitin väliseinä täyttää DIN/ISO-luokituksen vaatimukset, ja väliseinän takana on kuormatilaa mallista riippuen jopa 15,1 m³*. Lähes pystysuorien sivuseiniin, tasaisen kuormatilan lattiaan ja jopa 4 217 mm pitkän (L4-mallissa) kuormatilan ansiosta tavarat, kuten putket, levyt ja mattorullat mahtuvat kuormatilaan helposti.

Leveät sivuliukuovet, täyskorkeat takaovet ja takapuskurin askelma parantavat käytettävyyttä. Kuormatilan kestävä ja helposti puhdistettava lattiasuoja antaa lisäsuojaa.

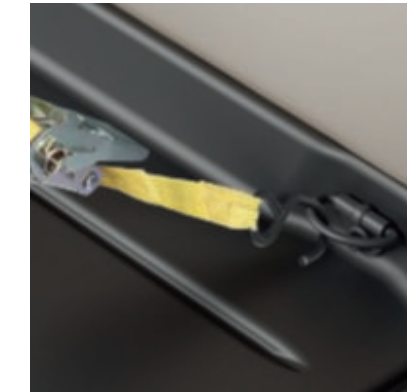

Kuormansidontalenkit

Transitin DIN/ISO-luokituksen mukaiset kuormansidontalenkit on sijoitettu kuormatilan sivuseiniin, lattiapinnan yläpuolelle. Näin kuorman kiinnittäminen sujuu helposti, ja lattiapinta pysyy esteettömänä. (Vakiovaruste)



Kuormatilan LED-valot

Kuormatila on valaistu erityisen tehokkaasti, joten kuormaaminen ja kuorman purkaminen sujuvat nopeammin ja helpommin. (Valinnaisvaruste)



Uusi 5-tonninen Transit Van kevytkuorma-auto

Järeisiin kuljetuksiin

Uusi 5-tonninen Ford Transit Van kevytkuorma-auto on ominaisuuksiltaan ylivoimainen. Sen kokonaispaino on 5 000 kg ja kantavuus on kaikkien aikojen paras eli jopa 2 345 kg. 'Jumbo Van' L4-mallissa on H3-kattokorkeus, joten siinä on kuormatilaa 15,1 m³ ja kuormatilan lattialle mahtuu vierekkäin jopa viisi Eurolavaa. Moottorina on 170 hevosvoimainen 2,0-litrainen Ford EcoBlue -dieselmoottori (HDT), joka takaa suorituskyvyn. RWD-takavetomallin vaihteistovaihtoehtoina ovat M6-manuaalivaihteisto tai uusi A10-automaattivaihteisto.

5-tonnisessa Transitissa

- 3 500 kg:n taka-akselimassa
- Paripyörät takana ja leveämmät takapyörät
- 2 100 kg:n etuakselimassa, kun autossa on A10-automaattivaihteisto

5-tonninen Transit Van sopii erinomaisesti myös korirakennustöiden aihoksi, kun tarvitaan järeämpää kuljetuskalustoa vaikkapa rakennustyömaille.



Parempi kuormankuljetuskyky ja kestävyys, kuormatilan integroitu taka-astinlauta sekä kuorman kiinnityspisteet ja jopa 4 217 mm:n kuormatilan pituus varmistavat, että mukana kulkevat niin putket kuin levyt.

Huom. Kuvissa esitellään 5-tonninen Transit Van, joka on Suomessa saatavissa vain kevytkuorma-autona (N2).
Kuvan malli on Transit Van 500 L4 H3, jossa on Chrome Blue -metalliväri (valinnaisvaruste).

Transit Van

L2-malli

Kattokorkeus H2
FWD
10,0
m^{3*}
RWD/AWD
9,5
m^{3*}



Kattokorkeus H3
FWD
11,2
m^{3*}
RWD/AWD
10,7
m^{3*}



2/3
istuinta

Kantavuus** jopa 1 468 kg
Kokonaispaino 3 100-3 550 kg

 Eurolava x 4

L3-malli

Kattokorkeus H2
FWD
11,5
m^{3*}
RWD/AWD
11,0
m^{3*}



Kattokorkeus H3
FWD
13,0
m^{3*}
RWD/AWD
12,4
m^{3*}



2/3
istuinta

Kantavuus** jopa 1 414 kg
Kokonaispaino 3 140-3 550 kg

 Eurolava x 4

L4-malli



Kattokorkeus H3
RWD/AWD
15,1
m^{3*}



2/3
istuinta

Kantavuus** jopa 2 158 kg
Kokonaispaino 3 490-4 700 kg

 Eurolava x 5



*Eurolavan mitat 1200 mm x 800 mm. **Tarkasta mallikohtaiset kantavuudet aina viimeisimmästä hinnastosta.*

Tilaa niin työporukalle kuin työkaluille

Ford Transit jatko-ohjaamopakettiauto on ihanteellinen valinta silloin, kun autossa matkustavat sinun lisäksi työkaverit ja mukana täytyy kulkea myös työmaalla tarvittavat työvälineet ja -tarvikkeet. Transit jatko-ohjaamopakettiauto tarjoaa kaikki samat ominaisuudet kuin vastaava Transit Van Trend -pakettiauto. Ainoa ero on ohjaamossa, jossa on jatko-ohjaamopakettiautossa 1+1 etuistuimet vakiona. 1+2 etuistuimet ovat saatavissa valinnaisvarusteena.

Jatko-ohjaamopakettiautossa on vakiona istuinpaikat 5 henkilölle ja väliseinän takana reilusti monipuolista kuormatilaa. Transit jatko-ohjaamopakettiauto on valmis työhön.

*Suomessa Transit jatko-ohjaamopakettiauto on saatavissa vain Trend-mallina, jossa on sivuliukuovi matkustajan puolella. Kuljettajan puolen sivuliukuovea tai ikkunallisia sivuliukuovia ei ole saatavissa Suomessa.

Kuvan malli on Transit Limited L3 H2 -jatko-ohjaamopakettiauto, jossa on korin metalliväri Diffused Silver (valinnaisvaruste). (Limited-mallia ei Suomessa*).





Mukautuva henkilö- ja kuormankuljetin

Ford Transit jatko-ohjaamopakettiautossa on reilusti tilaa sinulle ja työkavereillesi, sillä siinä on kuljettajan istuimen lisäksi istuinpaikat jopa viidelle henkilölle. Monipuolisessa kuormatilassa kuljetat mukana työmaalle myös työkalut ja muut tavarat. Ikkunallinen väliseinä erottaa ohjaamon ja kuormatilan, jossa on matkustajan puolella sivuliukuovi ja kuormatilan sivuseinissä täyskorkea verhoilu.



Henkilöautomainen ohjaamo

Transit jatko-ohjaamopakettiauton toisella istuinrivillä on istuinpaikat kolmelle henkilölle. Väliseinä (ikkunallinen Suomessa) erottaa ohjaamon ja kuormatilan.

Kuvan malli on Transit Limited L3 H2 -jatko-ohjaamopakettiauto, jossa on korin metalliväri Diffused Silver (valinnaisvaruste). Suomessa saatavilla vain Trend-mallina.

Transit Trail

Uusi Ford Transit Trail -malli on saatavissa Suomessa AWD-nelivetona. Siinä yhdistyvät Transit Trend -mallin kaikki parhaat ominaisuudet Transitin legendaariseen luotettavuuteen sekä erinomaiseen suorituskykyyn ja ohjattavuuteen myös haastavissa olosuhteissa. Transit Trail pitää siis liiketoimintasi pyörät pyörimässä.

Transit Trail -malli on myös huomiota herättävän näköinen - niin ulkoasultaan kuin sisätiloiltaan. Siinä on näyttävä FORD-sanalla koristeltu etusäleikkö, 16" mustat kevytmetallivanteet ja sisätiloissa musta nahkaverhoilu. Uusi Transit Trail varmistaa, että erotut joukosta kaikkialla.



Älykäs AWD-nelivetojärjestelmä

Transit Trail AWD -mallissa kuljettaja voi tarvittaessa kytkeä jatkuvan nelivedon päälle. Normaaliolosuhteissa voima välittyy vain takapyörille. Pidon vähentyessä AWD-järjestelmä välittää automaattisesti enemmän vääntöä pyörille, joilla on paras pito.

Kuvan malli on Transit Trail L3 H3 Van, jossa on Moondust Silver -metalliväri (valinnaisvaruste).



Jatko-ohjaamopakettiauto

L2-malli (ei saatavilla Suomessa)

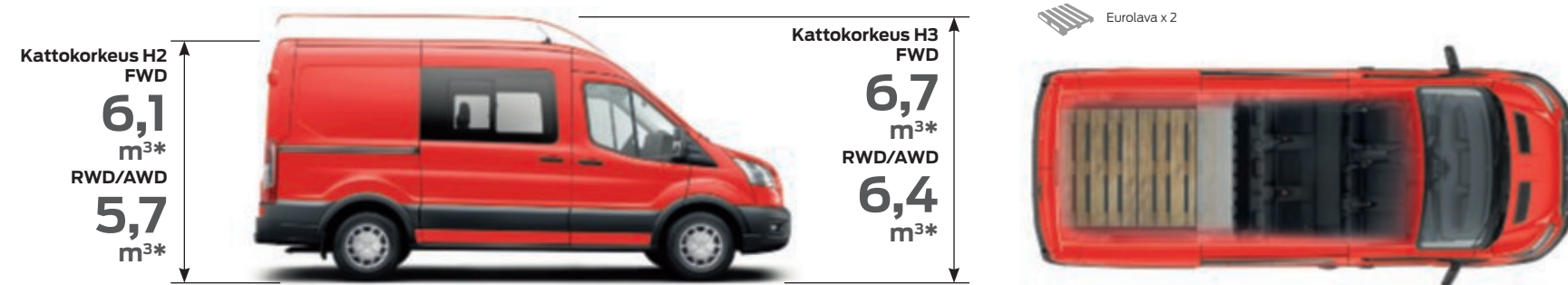

Kombi M1

L2-malli

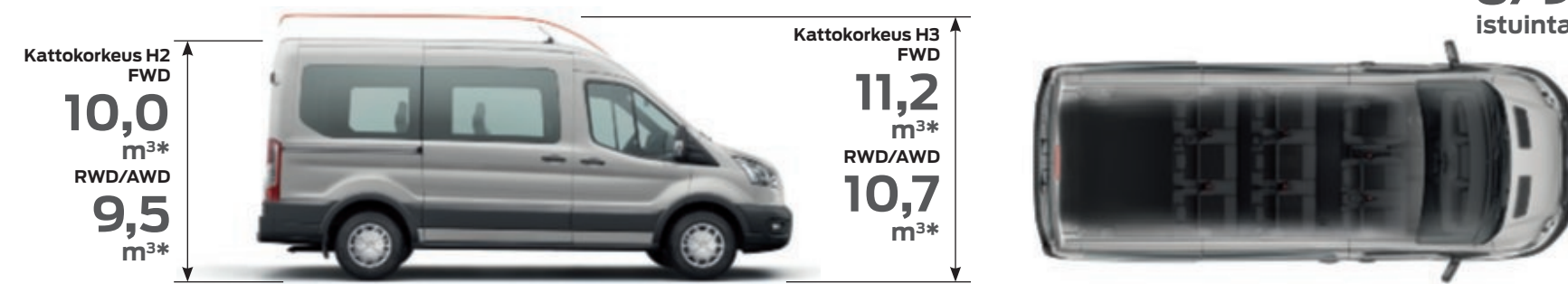

Kantavuus** jopa 1 290 kg
Kokonaispaino 3 140-3 500 kg

L3-malli

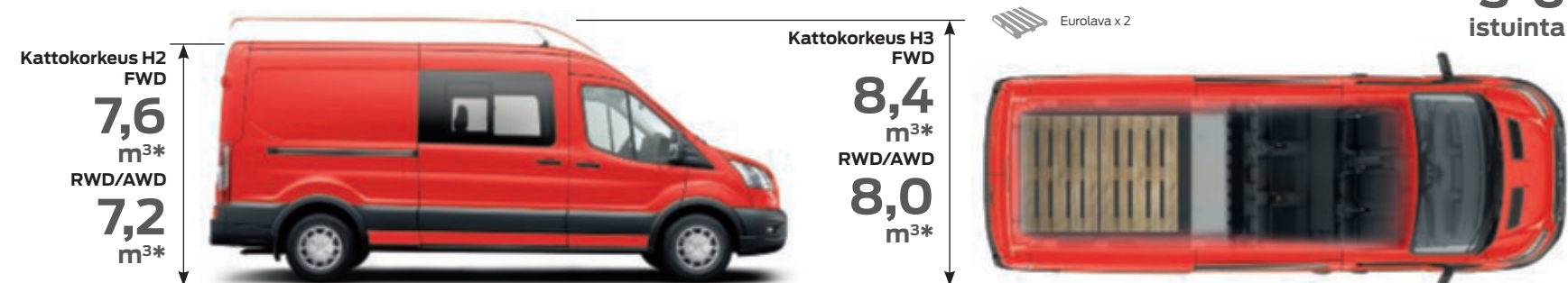

Kantavuus** jopa 1 205 kg
Kokonaispaino 3 500 kg

L3-malli

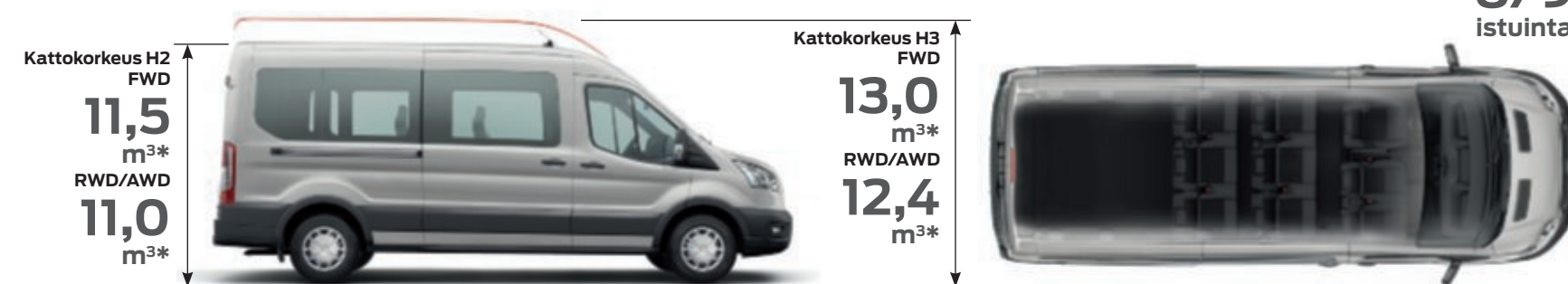

Kantavuus** jopa 1 244 kg
Kokonaispaino 3 365-3 500 kg

L4-malli

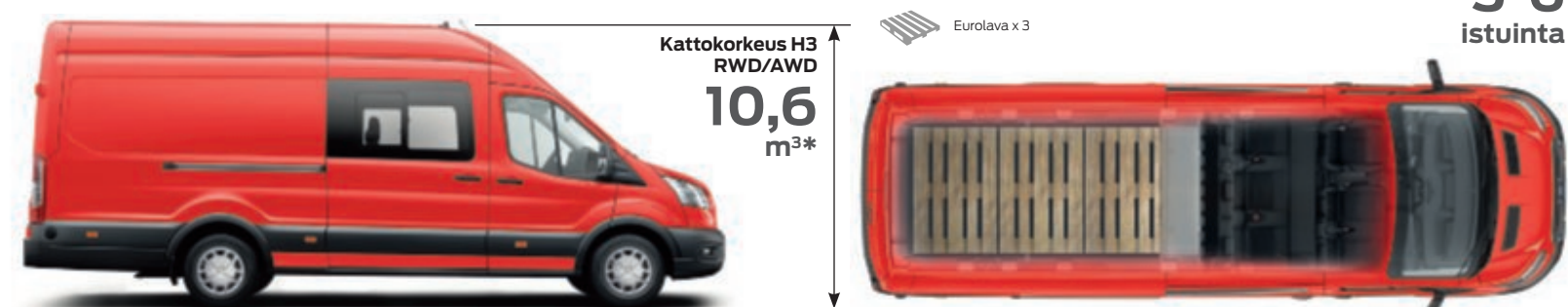

Kantavuus** jopa 964 kg
Kokonaispaino 3 500 kg

*Mitattu kuutiometreinä ja kun autossa kiinteä väliseinä.
FWD = etuveto, RWD = takaveto, FWD = neliveto.

Eurolavan mitat 1200 mm x 800 mm. **Tarkasta mallikohtainen kantavuus viimeisimmästä hinnastosta.





Omistuskustannukset

Transit on laadukas ja kestävä sekä sen käyttöominaisuudet ovat erinomaiset. 2.0 Ford EcoBlue -dieselmoottorien lisäksi Transit on saatavissa kevythybridimallina – mHEV (48 V). mHEV-teknologia parantaa polttoainetaloudellisuutta* etenkin kaupunkiajossa, jossa on paljon pysähdyksiä ja liikkeellelähtöjä. Kevythybridijärjestelmä lataa akkuja jarrutuksen aikana litiumioniakkuun ja käyttää tätä energiaa moottorin ja apulaitteiden virransyöttöön.

Transit parantaa luotettavuutta, taloudellisuutta ja alentaa käyttökustannuksia. Uusi Huoltovalvontajärjestelmä parantaa luotettavuutta entisestään.



Huoltovalvontajärjestelmä

Järjestelmä analysoi ajoneuvon tiedot ja varmistaa näin, että moottorin suorituskyky on parhaimmillaan. Järjestelmä näyttää mittaristossa mm. öljyn jäljellä olevan käyttöiän ja jäljellä olevan ajomatkan ennen AdBlue®-lisäaineen täyttöä sekä varoittaa polttoaineesta olevasta vedestä. (Vakiovaruste)



Ford EasyFuel -korkiton tankkausjärjestelmä

Ainutlaatuinen turvatoiminto, joka estää tahattoman väärän polttoaineen tankkauksen. Eikä tarvitse koskea enää likaisiin täyttökorkkeihin. (Vakiovaruste)



Auto-Start-Stop

Järjestelmä sammuttaa moottorin, kun vaihde on vapaalla ja kytkinpoljin on vapautettu. Järjestelmä käynnistää moottorin, kun halutaan lähteä liikkeelle ja valitaan vaihde. Järjestelmän avulla saadaan alennettua polttoaineenkulutusta ja päästöjä. (Vakiovaruste)

*Lisätietoja polttoaineenkulutuksesta ja päästöistä saat Tekniset tiedot ja taulukot -osiosta.



Etuveto (FWD)

- Matalampi kuormatilan lattia helpottaa kuormausta ja kuorman purkamista.
- Suurempi kuormatila ja suurempi sisäkorkeus
- Hyvä polttoainetaloudellisuus ja kantavuus



Takaveto (RWD)

- Sopii erinomaisesti raskaaseen käyttöön
- Sopii erinomaisesti hinaamiseen
- Erinomainen pito ja ajettavuus myös raskaasti kuormattuna



Neliveto* (AWD)

- Kuljettaja voi tarvittaessa kytkeä jatkuvan nelivedon
- Normaaliolosuhteissa voima välittyy takapyörille. Järjestelmä välittää automaattisesti enemmän vääntöä pyörille, joilla on paras pito
- Sopii erinomaisesti mm. raskaaseen käyttöön



Voimansiirto

Transit on saatavissa etu-, taka- ja nelivetona*. Vaihteistovaihtoehdot ovat 6-vaihteinen manuaalivaihteisto tai 6-vaihteinen automaattivaihteisto, jonka saa etuvetomalleihin. Lisäksi valikoituihin takavetomalleihin on saatavilla uusi A10-automattivaihteisto.

Raskaaseen käyttöön tai erinomaista pitoa tarvitseville sopii neliveto. Älykäs nelivetojärjestelmä jakaa vääntöä pyörille, joilla on paras pito.

Valitse sopiva välityssuhde omaan Ford Transit -malliisi

Moottorin, vaihteiston ja voimansiirron lisäksi sinun kannattaa valita välityssuhde, joka sopii juuri sinun Transitsi käyttötarkoitukseen. Ford-liikkeissä asiantuntevat Ford-hyötyajoneuvomyyjät auttavat sinua mielellään tässä valinnassa.

- **Pienempi välityssuhde (esim. 3.7:1)** Sopii parhaiten autoon, jolla ajetaan pääsääntöisesti maantiellä tai moottoritieellä. Lisäksi auto on vain kevyesti kuormattu, ja sitä käytetään korkeintaan kevyiden kuormien vetämiseen. Ajonopeus on tasainen maantie- tai moottoritienopeus. (Vakio)
- **Suurempi välityssuhde (esim. 4.1:1)** Suositellaan autoon, jota käytetään raskaiden kuormien kuljetukseen ja/tai vetämiseen. Lisäksi autolla ajetaan mäkisessä maastossa ja ajomatkoihin sisältyy paljon lyhyitä pysähdyksiä. (Valinnainen)



SelectShift, 6-vaihteinen automaattivaihteisto

Erinomainen vaihtoehdot mm. kaupunkiajoon. Tarvittaessa vaihteita voidaan lukita esim. haastavissa ajo-olosuhteissa, kuten luistavilla pinnoilla tai jyrkissä mäissä. (Saatavilla vain etuvetomalleihin)

*Tarkasta mallikohtainen saatavuus hinnastosta.



Yhdistä puhelimesi uuteen teknologiaan

Ford SYNC 3*

Yhteydenpito asiakkaisiin ja ystäviin onnistuu ajomatkojen aikana ilman, että tarvitsee irrottaa otetta ohjauspyörästä. Ford SYNC 3 mahdollistaa kokonaisvaltaisen älypuhelimesi hallinnan puheluista tekstiviesteihin ja musiikista navigointiin 8" värikosketusnäytön kautta tai helpoilla puhekomennoilla*. (Vakio- tai valinnaisvaruste)

SYNC 3:n ominaisuuksia

- Hallitse puhelinta, musiikkia, sovelluksia ja navigointia puhekomennoilla*
- Kuuntele tekstiviestit ääneen luettuina
- Häätäaputoiminto[†] auttaa autossa olevia soittamalla automaattisesti hätäkeskukseen ja ilmoittamalla auton sijainnin onnettomuustilanteessa
- Voit hallita SYNC-yhteensopivia sovelluksia AppLinkillä, kun taas mm. Apple CarPlay tuo käyttöön älypuhelimien SYNC 3 -näytön kautta, ikään kuin käyttäisit puhelinta normaalisti
- Värikosketusnäyttö tukee monipistetunnistuksen pyyhkäisy- ja nipistystoimintoja, ja voit järjestellä sovelluskuvakkeita ja taustakuvia samaan tapaan kuin tabletilla tai älypuhelimella



Huom: SYNC 3 -järjestelmän ja älypuhelimien täysi yhteistoiminta on mahdollista vain iPhone 5/Android 5.0 (Lollipop) -mallien tai uudempien kanssa. Jotkin SYNC 3:n toiminnot edellyttävät tietoliikenneyhteyttä, josta veloitetaan mobiilidatamaksuja. Katso uusimmat tiedot Apple CarPlayn ja Android Auton saatavuudesta Suomessa kyseisten palveluntarjoajien verkkosivustoilta.

*Kuljettaja ei saa pitää puhelinta kädessään ajon aikana. Käytä aina kun mahdollista ääniohjausta/puhekomentoja. Jotkin toiminnot voivat kytkeytyä pois päältä vaihteen ollessa valittuna. Jotkin toiminnot eivät ole yhteensopivia kaikkien älypuhelimien kanssa.

[†]Ford-hätäaputoiminto on SYNC-järjestelmään kuuluva innovatiivinen ominaisuus, joka käyttää Bluetooth™-yhteydellä parillitettua matkapuhelinta. Toiminto auttaa ajoneuvossa olevia soittamalla paikalliseen hätänumeroon, kun ajoneuvo on joutunut onnettomuuteen, jossa jokin turvatyyny on lauennut tai polttoaineensyöttö on katkenut. Toiminto on käytettävissä yli 40 maassa Euroopassa.

Pidä yhteyttä

Ford tarjoaa täydellisen liitettävyyden autoon integroidun FordPass Connect -modeemin ja FordPass Pro tai FordPass -sovellusten avulla. Käytettävissä on runsaasti yhteysominaisuuksia, jotka auttavat pitämään autosi tai yrityksesi autot liikkeellä.



FordPass Pro -sovellus on suunniteltu yrityksille, ja se mahdollistaa jopa viiden eri FordPass Connect -modeemilla varustetun auton seuraamisen etänä. FordPass Pro -sovellus auttaa pitämään yrityksen autot toimintakuntoisina ja liiketoimintasi liikkeellä.

- **Nopea käyttöönotto** Käytä älypuhelimesi kameraa ja lisää sovellusta käyttäen jopa viiden eri auton valmistenumerot (VIN) tilillesi.
- **Auton kuntotiedot** Näet autosi kuntotiedot reaaliaikaisesti.
- **Kuntovaroitukset** Ilmoittaa reaaliaikaisesti, jos autossasi ilmenee ongelmia. Näin voit hoitaa asian nopeasti kuntoon ja välttää myöhemmin yllättävät kustannukset.
- **5 eri auton tiedot kartalla** Voit seurata kartalta, missä kukin auto sijaitsee, ja näet myös kunkin auton kuntotiedot. Voit tarkistaa työpäivinä niin lähtö- kuin paluutilanteen.
- **Ovien etälukitus ja -avaus** Mahdollistaa pääsyn helposti etänä autoon, tai voit varmistaa, että ovet on lukittu.
- **Etäkäynnistys** Yrityksen autot ovat nopeasti valmiita lähtöön, kun ohjaamossa on jo sopiva lämpötila (vain automaattivaihteiset mallit).
- **Guard Mode** Toiminto parantaa turvallisuutta ja estää auton luvottoman käyttöönoton.
- **Tiepalvelu** Odottamattomissa tilanteissa apunasi tien päällä.
- **Fordin sähköinen huollon ajanvaraus** Varaa autollesi huolto haluamastasi Ford-huollosta sovellusta käyttäen.

FordPass Pro on saatavilla Suomessa.

Lataa **FordPass Pro** -sovellus App Storesta tai Google Playsta.

Huom. Jos yritykselläsi on 1-5 FordPass Connect -modeemilla varustettua autoa, suosittelemme käyttämään FordPass Pro -sovellusta.

Huom. FordPass Pro on veloitukseton sovellus, joka on ladattavissa useimpiin älypuhelimiin. Jotkin toiminnot voivat olla maksullisia tulevaisuudessa, ja tiedonsiirtopalveluita voidaan veloittaa.

*Auton integroitu FordPass Connect -modeemi aktivoidaan auton luovutuksen yhteydessä. Voit valita mitä tietoja haluat jakaa. Etätoiminnot ovat maksuttomia 10 vuoden ajan.

**Live Traffic ja Paikalliset varoitukset -palvelut ovat maksuttomia 12 kuukauden ajan ensirekisteröinnistä lähtien, kun käytössä on SYNC 3 -navigointijärjestelmä. Ensimmäisen vuoden jälkeen palvelun tilaaminen on maksullista.

***Wi-Fi-yhteyspiste (nopeus jopa 4G LTE) sisältää maksuttoman langattoman datan kokeilujakson rajoitetun ajan. Kokeilujakso alkaa, kun toiminto on aktivoitu ja päättyy joko 1 kk:n kuluttua tai kun 1GB on käytetty. Kokeilujakson jälkeen Elisalta voi ostaa datapaketteja, joista löydät tietoa Elisan verkkosivuilta. Tiedonsiirron kattavuus ja palvelu eivät ole saatavilla kaikkialla. Voimassa ovat datapaketin käyttöehdot, koskien myös viestejä ja tiedonsiirtoa perittäviä maksuja.

[†]Ford Data Services ja Ford Telematics -palvelut vaativat voimassa olevan sopimuksen, ja ne koskevat vain yritysasiakkaita. Palvelut eivät ole toistaiseksi saatavilla Suomessa.



- **Live Traffic****-palvelu toimittaa säännölliset liikennetiedot auton SYNC 3 -navigointijärjestelmään. Palvelu auttaa sitten valitsemaan parhaan reitin, jotta matka määränpäähäsi sujuisi mahdollisimman mukavasti ja nopeasti.
- **Paikalliset varoitukset****-palvelu varoittaa kuljettajaa mahdollisista vaaratilanteista valitulla reitillä.
- **WiFi-yhteyspiste***** (jopa 4G LTE) on käytössäsi jopa kymmenelle laitteelle. Mahdollistaa wifi-yhteyden jopa 15 metrin päässä autosta.
- **Sähköistetyn auton EV-ominaisuudet** Voit tarkistaa autosi lataustason ja etsiä julkisia latausasemia. (Ei Transitissa)

Ford Data Services[†]

Kun käytössäsi on Ford Data Services™-järjestelmä ja FordPass Connect, saat ajoneuvotiedot turvallisesti mm. älypuhelimien näytölle. Saatavilla ovat mm. seuraavat tiedot: ajoneuvon kunto, sijainti ja polttoaineen kulutus. Tiedot ovat saatavilla myös useista ajoneuvoista, jolloin järjestelmä palvelee myös suurkäyttäjiä. (Tarkasta järjestelmän saatavuus Suomessa Ford-liikkeessä.)

Ford Telematics[†]

Ford Telematics™-järjestelmän ja FordPass Connectin avulla voidaan nähdä yrityksen kaikkien ajoneuvojen tiedot. Saatavilla ovat seuraavat tiedot: ajoneuvon kunto, sijainti, polttoaineen kulutus ja ajo-ominaisuudet. (Tarkasta järjestelmän saatavuus Suomessa Ford-liikkeessä.)

Pysäköi älykkäästi

Transitin pysäköintiavustimen ansiosta ison auton pysäköiminen on helppoa ja varmaa. Anturit havaitsevat ajoneuvon ympärillä olevat kohteet ja varoittavat, jos ollaan liian lähelle niitä. Aktiivinen pysäköintiavustin⁰²⁾ tunnistaa oikean kokoisen pysäköintipaikan ja ohjaa auton automaattisesti siihen ja siitä pois samalla, kun kuljettaja käyttää polkimia ja vaihteita. (Valinnaisvaruste)

Saatavilla on myös peruutuskamera valolla. Se tarjoaa laajemman näkymän peruutuksen aikana ja valaisee ajoneuvon takana olevan tilan myös huonoissa olosuhteissa. (Valinnaisvaruste)



Rinnakkaispysäköinti

Parannettu aktiivinen pysäköintiavustin⁰²⁾ tunnistaa oikean kokoisen pysäköintipaikan ja auttaa ohjaamaan auton sinne.

Taskupysäköinti

Aktiivinen pysäköintiavustin⁰²⁾ tarjoaa ohjausapua myös ajettaessa pois taskupysäköintipaikasta.

⁰⁾Käyttää antureita. ²⁾Kuljettajaa avustava toiminto. **Huom.** Kuljettajaa avustavat toiminnot eivät korvaa kuljettajan huomio-, arviointi- ja reagoitukykyä tai auton hallintaa.

Huom. Kameran toimivat vain nopeuksissa alle 10 km/h.

Kuvan malli on Transit Limited L3 H3 Van, jossa on metalliväri Moondust Silver (valinnaisvaruste).





Turvallisuutta ja ajovarmuutta

Transitin uusien teknologioiden avulla varmistetaan entistä parempi turvallisuus ja ajovarmuus. Kuolleen kulman varoitusjärjestelmä ja risteävän liikenteen varoitusjärjestelmä⁰²⁾ sytyttää varoitusvalon sivupeiliin, kun se havaitsee toisen ajoneuvon kuollessa kulmassa (valinnaisvaruste). Risteävän liikenteen varoitusjärjestelmä⁰²⁾ varoittaa, jos järjestelmä havaitsee liikkuvan ajoneuvon tai muun esteen peruuttaessasi ulos rinnakkaispysäköintipaikasta. Se voi myös jarruttaa automaattisesti, jos kuljettaja ei jarruta törmäyksen välttämiseksi. Live Traffic* ilmoittaa ongelmista ja viivästyksistä matkan aikana. (Valinnaisvaruste)



Risteävän liikenteen varoitusjärjestelmä⁰²⁾

Järjestelmä ilmoittaa toisesta ajoneuvosta kun peruutetaan. (Valinnaisvaruste)



Live Traffic*

Live Traffic* antaa säännöllisiä liikennetiedotuksia suoraan SYNC 3 -navigointijärjestelmään. Teknologia säätää sitten reittisuositusta liikenneolojen perusteella ja auttaa ajoissa perille. Live Traffic*-palvelun edellytyksenä on SYNC 3 -navigointijärjestelmä, joka on liitetty FordPass Pro tai FordPass -sovellukseen.



Kuolleen kulman varoitusjärjestelmä⁰²⁾

Kun toinen ajoneuvo on kuollessa kulmassa, järjestelmän varoitusvalo syttyy kyseisen puolen sivupeilissä. (Valinnaisvaruste)

⁰⁾Käyttää antureita.

²⁾Kuljettajaa avustava toiminto.

*Live Traffic -palvelun käyttö on maksutonta ensimmäisten 12 kuukauden ajan SYNC 3:lla ja navigointijärjestelmällä varustetun uuden Fordin rekisteröintipäivästä lukien. Tämän jälkeen palvelusta veloitetaan tilausmaksu.

Kuvan malli on Transit Limited L3 H2 Van, jossa on metalliväri Chrome Blue (valinnaisvaruste).



Erinomainen ajettavuus

Aseta vakionopeus älykkäällä, aktiivisella vakionopeudensäätimellä⁰²⁾. Järjestelmä tunnistaa nopeusrajoitukset ja pitää yllä valitun nopeuden automaattisesti havaitun nopeusrajoituksen mukaisesti. Kehittynyt tutkateknologia havaitsee edessä olevan hitaamman liikenteen ja säättää nopeuden automaattisesti niin, että esisäädetty turvaväli pysyy samana. Kun tie on taas vapaa, järjestelmä kiihdyttää ajoneuvon alkuperäiseen nopeuteen. (Valinnaisvaruste, vaatii Ford SYNC 3:n ja navigointijärjestelmän.)



Älykäs, aktiivinen vakionopeudensäädin⁰²⁾

Älykäs nopeudenrajoitin ja aktiivinen vakionopeudensäädin yhdessä tunnistavat nopeusrajoitukset ja pitävät yllä valitun nopeuden automaattisesti havaitun rajoituksen mukaisesti. (Valinnaisvaruste, vaatii Ford SYNC 3:n ja navigointijärjestelmän.)

⁰¹⁾Käyttää antureita. ⁰²⁾Kuljettajaa avustava toiminto.

Huom. Kuljettajaa avustavat toiminnot eivät korvaa kuljettajan huomio-, arviointi- ja reagoitukykyä tai auton hallintaa

Kuvan malli on Transit Limited L3 H2 Van, jossa on metalliväri Chrome Blue (valinnaisvaruste).



Ennakoivaa ajattelua

Kamera- ja tutkateknologian avulla törmäyksenestoavustin⁰²⁾ ja jalankulkijan tunnistus* valvovat välimatkaa muihin ajoneuvoihin ja jalankulkijoihin*. Jos mahdollinen törmäysvaara havaitaan, avustin hälyttää ääni- ja visuaalisella varoituksella. Tarvittaessa järjestelmä esivalmistelee jarrutuksen ja lisää jarrutustehoa kuljettajan jarruttaessa. Jos järjestelmä tunnistaa törmäyksen olevan väistämätön, aktiivijarrutustoiminto⁰²⁾ voi käynnistää automaattisesti täyden jarrutuksen lieventääkseen törmäyksen vaikutusta. (Valinnaisvaruste)



Törmäyksenestoavustin⁰²⁾ jalankulkijatunnistuksella

Järjestelmä havaitsee tutkan ja kameran avulla muut ajoneuvot ja jalankulkijat*, ja se varoittaa mahdollisesta törmäyksestä. (Valinnaisvaruste)

⁰⁾Käyttää antureita. ²⁾Kuljettajaa avustava toiminto. **Huom.** Kuljettajaa avustavat toiminnot toimivat anturien avulla, joten niiden toimintakykyyn voivat vaikuttaa tietyt sää- tai ympäristöolosuhteet. Ne eivät korvaa kuljettajan huomio-, arviointi- ja reagoitukykyä tai auton hallintaa.

*Törmäyksenestoavustin on suunniteltu toimimaan enintään 80 km:n tuntinopeudella ja päivävälisajossa. Jalankulkijatunnistus voi tunnistaa jalankulkijat, mutta kuljettajalla on aina vastuu turvallisesta ajamisesta. Lisätietoja Omistajan käsikirjassa.

Kuvan malli on Transit Limited L3 H3 Van, jossa on normaaliväri Race Red (veloitukseton valinnaisvaruste).

Ajettavuus ja turvallisuus



Ajotilavalinta

Mahdollistaa vaihtamisen eri ajotilojen välillä ajo-olosuhteiden mukaan. Ajotilavalinnoilla on vaikutusta esimerkiksi ohjaustuntumaan ja kaasuvasteeseen. Ajotilavalinnat ovat Normaali, Eco, Liukas, Mud/Rut ja Tow, joiden saatavuus riippuu mallista.



Sivutuulen vakautusjärjestelmä⁰¹⁾

Auttaa säilyttämään pidon ja ajettavuuden tuulisissa olosuhteissa käyttämällä ESC-järjestelmää havaitsemaan tilanteet, joissa sivutuulet vaikuttavat korkeaan ajoneuvoon.

⁰⁾Käyttää antureita. ¹⁾Turvavaruste.
Huom. Kuljettajaa avustavat toiminnot eivät korvaa kuljettajan huomio-, arviointi- ja reagoitokykyä tai auton hallintaa.



Sähköisesti tehostettu ohjaus

Ohjausta tehostetaan ajonopeudesta riippuen. Hitaassa nopeudessa sitä tehostetaan enemmän, jolloin esim. pykäköinti on helppoa. Suurissa nopeuksissa tehostusta on vähemmän.



Elektroninen ajovakauden hallintajärjestelmä (ESC)⁰¹⁾

Järjestelmä tunnistaa, kun ollaan poikkeamassa valitusta ajolinjasta, ja pyrkii pitämään auton ajosuunnassa säätämällä automaattisesti moottorin ja jarrutuksen tehoa. Luistonesto⁰¹⁾ ehkäisee renkaan sutimisen ja takaa mahdollisimman hyvän pidon tarkkailemalla ja säätämällä yksittäisiin pyöriin välitettävää vääntömomenttia. (Vakiovaruste)

⁰⁾Käyttää antureita.
¹⁾Turvavaruste.

Ajettavuus ja turvallisuus



Kaistavahtijärjestelmä⁰²⁾*

Kaistavahtijärjestelmä tunnistaa, kun kaistamerkit lähestyvät ilman vilkkua, ja varoittaa tästä ohjauspyörää tärisyttämällä. Jos kuljettaja ei heti reagoi varoituksiin, kaistavahtijärjestelmä auttaa kuljettajaa pitämään auton omalla kaistallaan lisäämällä ohjaustehostusta. (Valinnaisvaruste)

⁰⁾Käyttää antureita. ²⁾Kuljettajaa avustava toiminto.

Huom. Kuljettajaa avustavat toiminnot eivät korvaa kuljettajan huomio-, arviointi- ja reagoitukykyä tai auton hallintaa.

*Toimii yli 65 km/h nopeuksissa monikaistaisilla teillä, joissa on näkyvät kaistamerkinnot.

Huom. Kaistavahtijärjestelmä ei ohjaa autoa, vaan se auttaa kuljettajaa ohjaamaan autoa.



Parkkitutka⁰²⁾

Parkkitutkan varoitusäänimerkki helpottaa esteen ja ajoneuvon välisen etäisyyden arviointia niin etu- kuin takapuolella. Pysäköinti sujuu helposti ja turvallisesti. (Vakiovaruste)

⁰⁾Käyttää antureita. ²⁾Kuljettajaa avustava toiminto.

Huom. Kuljettajaa avustavat toiminnot eivät korvaa kuljettajan huomio-, arviointi- ja reagoitukykyä tai auton hallintaa.



Peruutuskamera

Lisää turvallisuutta. Erityisen hyödyllinen mm. lähettäessä liikkeelle pysäköintipaikoista, kun sivunäkymä ei ole esteetön. (Valinnaisvaruste, mukana laajakuvakamera ja valo).

Huom. Kameran toimivat vain alle 10 km/h ajonopeuksissa.

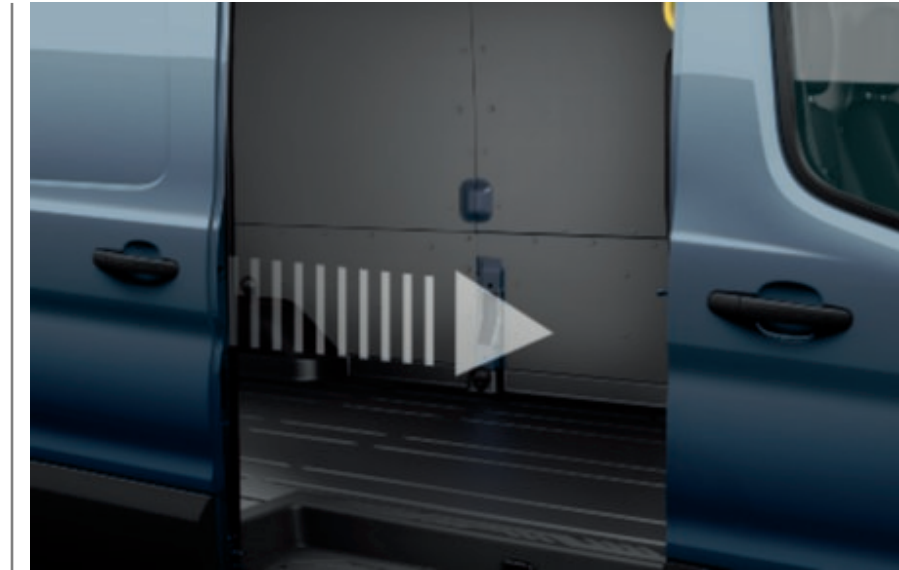

Sivuliukuovi - saatavissa myös sähkötoimisena

Helpottaa kuormaamista ja kuorman purkamista. Matkustajan puolen sivuliukuovi on vakiona ja kuljettajan puolen sivuliukuovi on saatavissa valinnaisvarusteena.

Sähkötoiminen sivuliukuovi matkustajan puolelle on saatavissa L3- ja L4-malleihin (valinnaisvaruste Van ja Kombi). Se voidaan avata sivuliukuoven ovenkahvasta, kojetaulussa olevasta painikkeesta tai kauko-ohjainvaimella.

Trend

Tärkeimmät ulkovarusteet

- Sivupeilit, lämmitettävät ja sähkötoimisesti säädettävät
- Lämmitettävä tuulilasi
- Ajovalot: Halogen, sis. LED-päiväajovalot ja staattiset kaarivalot
- Etusumovalot
- Vanteet: 15" teräsvanteet (D2SAG), täysikokoiset pyöränsuojat (vain Trend Van 310 L2 ja L3 M6-manuaalimallit)
- Vanteet: 16" teräsvanteet (D2XAD), täysikokoiset pyöränsuojat (vain Trend Van 310 L2 A6-automaattimallit ja kaikki Trend 350-mallit)
- Parkkitutka, anturit edessä ja takana
- Lämmitin: Polttoainekäyttöinen lisälämmitin, ajastintoiminto ja kaukosäätö

Tärkeimmät sisätilojen varusteet

- Audio 13: Ford Radio, Bluetooth®, USB, audion kaukosäätimet ohjauspyörässä, 4 kaiutinta, tablet-teline
- FordPass Connect -modeemi
- Kauko-ohjattava keskuslukitus ja MyKey
- Helposti puhdistettava tavaratilan lattiansuoja (vain Van)
- Vakionopeudensäädin säädettävällä nopeudenrajoittimella
- 1+2 -etuistuimet
- Kuljettajan istuin lämmitettävä, neljään suuntaan säädettävä, ristiseläntuella ja kyynärnojalla
- Matkustajan kaksoisistuin kiinteällä selkänojalla, säilytyslokero istuinosan alla
- Nahkaverhoiltu ohjauspyörä
- Sähkötoimiset ikkunat edessä
- Kuormatila: Sivuseinien täyskorkea verhoilu (vain Van)



Moottorit

Diesel

130 hv (96 kW)/360 Nm

170 hv (125 kW)/390 Nm

185 hv (138 kW)/415 Nm

Korimallit

Van

Kombi M1

Jatko-ohjaamopakettiauto

Tarkemmat mallikohtaiset saatavuudet ja vakiovarusteet on ilmoitettu viimeisimmässä hinnastossa.

Ford Transit -malleissa on vakiona laajennettu Ford Takuu 5 vuotta / 150 000 km (tehdastakuu on 2 vuotta ilman kilometrirajaa).



Kuvan malli on Transit Trend L3 H2 Van, jossa on metalliväri Dark Carmine Red (valinnaisvaruste).

Trail

Tärkeimmät ulkovarusteet Trend-varusteiden lisäksi

- Ainutlaatuinen FORD-etusäleikkö
- Musta etupuskuri, alaosa kaksisävyinen
- Musta takapuskuri
- Mustat Trail-sivuhelmat ja takapuskurin helmat
- Automaattiset tuulilasinyyhkijät sadetunnistimella
- Ajovaloautomaatiikka
- Sähkötoimiset ja lämmitettävät, taitettavat sivupeilit
- 16" 10-puolaiset mustat kevytmetallivanteet
- AWD-nelivetojärjestelmä

Tärkeimmät sisävarusteet Trend-varusteiden lisäksi

- Musta nahkaverhoilu* etuistuimissa



Moottorit

Diesel

130 hv (96 kW)/360 Nm

170 hv (125 kW)/390 Nm

Korivaihtoehdot

Van



*Nahkaverhoilu: istuinten etuosat ja istuinosaisten reunukset.
Vinyylit: istuinten taustaosat, selkänojan reunukset ja niskatyynt.

Kuvan malli on Transit Trail L3 H2 Van, jossa on Frozen White -normaaliväri (veloitukseton valinnaisvaruste).

Limited

Tärkeimmät ulkovarusteet Trend-varusteiden lisäksi

- Ajovalot: Xenon, sis. LED-päiväajovalot
- 16" 5x2-puolainen kevytmetallivanne (D2XD7)
- Parkkitutka, anturit sivuilla (pysäköintitilan mittaus)

Tärkeimmät sisävarusteet Trend-varusteiden lisäksi

- Audio 24: Ford SYNC 3 Radio, Navigointijärjestelmä, Bluetooth®, USB, 8" värikosketusnäyttö, Hätäaputoiminto ja 4 kaiutinta
- Nahkaverhoiltu vaihteenvälitsimen nuppi



Moottorit

Diesel

130 hv (96 kW)/360 Nm

170 hv (125 kW)/390 Nm

185 hv (138 kW)/415 Nm

Korimallit

Van

Kombi M1

Tarkemmat mallikohtaiset saatavuudet ja vakiovarusteet voit tarkastaa viimeisimmästä hinnastosta.

*Fordin hätäaputoiminto on SYNC-järjestelmään kuuluva innovatiivinen ominaisuus, joka käyttää Bluetooth®-yhteydellä pariliitettyny matkapuhelinta. Toiminnon avulla ajoneuvossa olevat voivat soittaa paikalliseen hätänumeroon, kun ajoneuvo on joutunut onnettomuuteen, jossa turvatyyny on lauennut tai polttoaineensyöttö katkennut. Toiminto on käytettävissä yli 40 maassa Euroopassa.

Kuvan malli on Transit Limited L3 H2 Van, jossa on metalliväri Chrome Blue (valinnaisvaruste).



Värit ja verhoilut

Saatavissa runsaasti tyylikkäitä korivärejä.

1. Trend ja Limited

Istuinverhoilu: Capitol, väri Ebony
Istuinreunukset: City, väri Ebony

2. Trail

Istuinverhoilu: Salerno-nahka*, väri Ebony
Istuinreunukset: Salerno-nahka*, väri Ebony

3.

Ei saatavissa Suomessa



1.



2.



3.



Frozen White
Normaaliväri



Blazer Blue†
Normaaliväri



Race Red
Normaaliväri



Moondust Silver
Metalliväri*



Agate Black
Metalliväri*



Dark Carmine Red
Metalliväri*



Magnetic†
Metalliväri*



Chrome Blue
Metalliväri*



Diffused Silver†
Metalliväri*

12 vuoden puhkivuostumattomuustakuu

Transitin kestävä ulkopinta on perusteellisen ja monivaiheisen maalausprosessin tulosta. Korin teräksisten kotelo-osien vahakäsittelystä aina kestävään pintamaaliin – uudet materiaalit ja käsittelyprosessit takaavat laadun. 12 vuoden puhkivuostumattomuustakuu 12 vuotta ensirekisteröinnistä alkaen (käyttöehtojen alainen).

Huom. Kuvissa vain esitellään korin väri vaihtoehtoja, ne eivät välttämättä vastaa todellisia ajoneuvoja. Painoteknisistä syistä esitteessä esitetyt värit ja verhoilut eivät välttämättä vastaa todellisuutta. Värimallit nähtävissä Ford-liikkeissä.

*Metallivärit ovat maksullisia valinnaisvarusteita. †Väri ei ole saatavissa Trail-mallin.

*Nahkaverhoilu: istuinten etuosat ja istuinosaisten reunukset.
Vinyyliä: istuinten taustaosat, selkänojan reunukset ja niskatyyny.

Sinkkipinnoitus | Fosfaattikerros | Elektroforeettinen korroosiosuoja | Pohjamaali | Pintamaali | Kirkaslakka (ei Frozen White -normaaliväri)

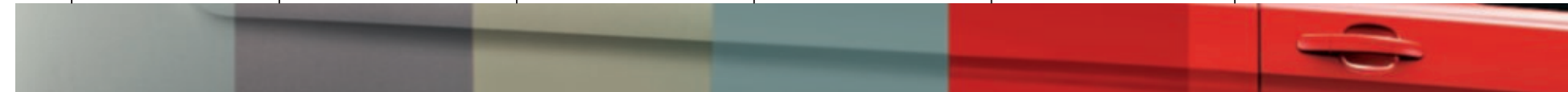

Varusteita omaksi

Lukittava taakkateline

Taakkateline toimii perustana erilaisille kattokuljetusosille. Taakkatelinettä voidaan laajentaa lisätangolla vakauden lisäämiseksi. Suurin sallittu kattokuorma 150 kg/ (H2) 100 kg/ (H3) (Lisävaruste)

Q-Top®+ (Q-Tech) -kattoteline

Kevyeen alumiinitelineeseen saadaan kiinnitettyä lisäkuormaa*. Sopii hyvin suurien, pitkien ja tilaa vievien esineiden kuljetukseen ja lisää joustavuutta päivittäisissä työtehtävissä (Lisävaruste). Saatavana myös kuormausta helpottavan takatikasrullan kanssa. (Lisävaruste)

Sisätilan kattoteline

Kaksi mustaa terästelinetä kantavat enintään 50 kg. Ne voidaan kiinnittää eri kohtiin sisäkattokiskoissa. (Valinnais- ja lisävaruste)

Brink®+-vetokoukku

Kiinteä vetokoukku voi antaa lisäkuljetuskykyä jopa 3 500 kg* moottoriversionmukaan. (Lisävaruste) (Kaupallisessa käytössä saatetaan vaatia digitaalinen ajopiirturi. Asennussarja saatavana Ford-jälleenmyyjältäsi)

Takatikkaat

Ajoneuvoihin joissa on saranoidut takaovet joiden avautumiskulma on enintään 180°. Poislukien ajoneuvot pidennetyllä akselivälillä. Kantavuus 125 kg. (Valinnais- ja lisävaruste. Ei saatavana L4-malliin)

Sivutangot

Tyylikkää teräksiset sivutangot (halkaisija 60 mm x 1,5 mm) tarjoavat lisäsuojaa arkisilta kolhuilta ja lommoilta. (Lisävaruste)

Kumimatot

Transit-logolla varustetut kumimatot on mitoitettu sopimaan tarkasti ja suojaamaan lialta sekä kosteudelta. Kuljettajan matto kiinnitetään suoraan auton lattiaan, jotta matto ei pääse luistamaan. (Valinnais- ja lisävaruste)

Takaikkunan suojaritilä

Ritilä kiinnittyy takaikkunan sisäpuolelle ja parantaa turvallisuutta häiritsemättä näkyvyyttä taakse. (Valinnais- ja lisävaruste)

Moottorin alasuojus

Jämäkkä, ruostumattomasta teräksestä valmistettu alasuojus suojaa moottoria ja vaihteistoa sinkoilevilta kiviltä raskaassa käytössä. Helppo irrottaa öljynvaihtoa ja määräaikaishuoltoa varten. (Valinnais- ja/tai lisävaruste)

Bosch®+ -peruutusvaroitin

Kytetty peruutusvaihteeseen. Antaa jalankulkijoille äänimerkin, kun ajoneuvo peruuttaa. (Lisävaruste)

ClimAir®+-ilmanohjaimet

Päästävät raitista ilmaa autoon ikkunat auki ajettaessa jopa pienellä sateella. (Lisävaruste)

SCC/Vodafone-parkkitutkajärjestelmä

Varoitusäänimerkki helpottaa auton edessä ja/tai takana olevien etäisyyksien arviointia pysäköitäessä. (Lisävaruste)



Tavaratilan puinen suojaverhous

Kovapuulattia ja liukastumisenestokäsittely. Kolme integroitua tavaransidontakiskoa (neljä kiskoa mallissa LWB-EF L4), ISO-standardin mukaiset ja 500 daN -testatut. Alumiiniset rajoittimet oviaalueella lisäävät kestävyyttä. (Valinnaisvaruste)



Kuormanhallintapaketti

Kuormanhallintasarjaan kuuluvat puolikorkuiset ja täyskorkeat sivukiskot asennussarjoineen (Valinnaisvaruste). Tavaratilan lattiasuojussarja sisältää kovapuisen lattian, jossa on liukumista estävä pinnoitus ja tavaransidontakiskot (500 daN/ISO -normien mukaiset). Kiinnityskiskot kattotangossa ja nelijousitangot. (Lisä- ja valinnaisvaruste)



Tavaratilan lattiaverkko

Kuormat voidaan sitoa turvallisesti ja helposti kevyellä säädettävällä tavaraverkkojärjestelmällä, ihanteellinen lähetti- ja kuriiripalveluyrityksille. Kiinnitetään sivuille asennettuihin sidontalengkkeihin ja voidaan varastoida säilytyslaukkuun, kun ei ole käytössä. Maksimikuormitus 500 daN. (Lisä- ja valinnaisvaruste)



*Muun toimittajan takuun piiriin kuuluva tuote, tarkemmat tiedot takakannessa.
*Katso ajoneuvon paino- ja kuormatiedot.

Skannaamalla QR-koodin saat lisätietoja kaikista saatavana olevista lisävarusteistamme



Tietoja Ford-logolla varustetuista tuotteista – kuten vaatteista, Lifestyle-tuotteista ja pienoismalleista – löydät osoitteesta www.fordlifestylecollection.com/fi

Suorituskyky

Kaikkiin kuljetuksiin

Transitin Ford EcoBlue -dieselmallien lisäksi tarjolla ovat uudet Ford EcoBlue -diesel-kevythybridimallit (mHEV). Kaikkien eri moottorien vääntö ja teho ovat erinomaiset ja ne täyttävät viimeisimmät Euro 6.2 (WLTP) -päästöstandardit. Vähäpäästöiset Ford EcoBlue -dieselmoottorit perustuvat palkittujen Ford EcoBoost -bensiniinmoottoreiden johtavaan teknologiaan.

Tärkeimpiä polttoainetta säästäviä teknologioita

- Auto-Start-Stop-järjestelmä
- Fordin älykäs latausjärjestelmä

- Vaihteenvaihdon merkkivalo ohjaa taloudelliseen ajotapaan
- Sähköisesti tehostettu ohjaus (EPAS)
- Aerodynaamisia muotoilu-uudistuksia
- Alhaisen vierintävastuksen renkaat

Ford EcoBlue diesel-kevythybridi (mHEV)

Ford Transit on saatavissa diesel-kevythybridimallina (mHEV). Etumatkustajan isuimen alla sijaitsevaan 48 V -litiumioniakkuun varastoidulla energialla tuetaan moottorin omaa vääntöä normaaliajossa ja kiihdytyksessä sekä annetaan virtaa ajoneuvon sähköllä toimiville apulaitteille. Järjestelmä parantaa polttoainetehokkuutta etenkin kaupunkiajossa, jossa on paljon pysähdyksiä ja käynnistyksiä.



Suorituskykyinen

2.0 Ford EcoBlue 130 hv -dieselmoottori

Polttoainetaloudellinen ja suorituskykyinen moottorivaihtoehto, joka sopii erinomaisesti suurimpaan osaan kuljetustarpeista. Saatavissa myös kevythybridinä (mHEV).

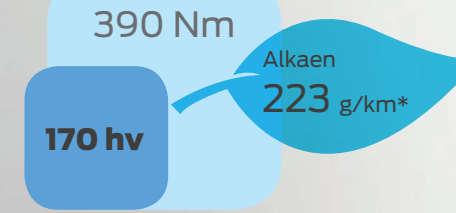

Lisää tehoa

2.0 Ford EcoBlue 170 hv -dieselmoottori

Lisää suorituskykyä kuljetuksiin. Saatavissa myös kevythybridinä (mHEV). HD-versio saatavissa kevytkuorma-autona.



Suorituskykyisin

2.0 Ford EcoBlue 185 hv -dieselmoottori

Eniten tehoa ja vääntöä. Tämä moottori varmistaa raskaampienkin kuljetusten perillepääsyn.

Puhdasta diesel -teknologiaa

Ford EcoBlue -dieselmoottorit

Ford EcoBlue -dieselmoottorit täyttävät Euro 6.2 -päästötason standardit.

Ford EcoBlue -malleissa on selektiivinen katalyyttinen pelkistysjärjestelmä (SCR), joka muuntaa urea-/vesipohjaisen AdBlue®-lisäaineen avulla pakokaasun NO_x-päästöt typeksi ja vedeksi. Dieselajoneuvoissa on myös dieselhiukkassuodatin, joka poistaa yli 99 % pakokaasun kiinteistä hiukkasista.

*Viimeisimmästä hinnastosta näet mallikohtaiset arvioidut CO₂-päästöarvot. Lopulliset CO₂-päästöarvot vahvistuvat auton valmistuksessa.
Huom: Tekniset tiedot ja taulukot -osassa on lisätietoa polttoainetaloudellisuudesta ja päästöistä.
Huom: Jotkin yllä mainituista varusteista ovat saatavissa valinnaisvarusteina lisämaksusta. Katso lisätietoja Tekniset tiedot -osasta, viimeisimmästä hinnastosta tai ota yhteys Ford-jälleenmyyjään.

Liiketoimintaa tien päällä.

Ford-jälleenmyyjä

Laaja Ford-jälleenmyyjäverkosto varmistaa luotettavat, turvalliset ja varmat ajokilometrit kaikissa tilanteissa - myynnissä, rahoituksessa ja huollossa.

Lähimmän Ford-jälleenmyyjän yhteystiedot löydät osoitteesta www.ford.fi



FORD - HUOLTO

- Laaja huoltoverkosto
- Erinomaiset aukioloajat
- Alkuperäisvaraosat
- Nopea ja tarkka Ford-vianmääritys
- Fordin kouluttamat mekaanikot
- Kaikki tarvitsemasi Ford-palvelut yhdestä numerosta

Varaa huolto lähimmästä Ford-huollostasi. Yhteystiedot löydät osoitteesta www.ford.fi

FORD CREDIT - RAHOITUS

Ford Credit tarjoaa autosi hankintaan joustavat ja turvalliset rahoitusratkaisut kilpailukykyiseen hintaan.

- Ford Osamaksurahoituksella voit hankkia autosi omaksi helposti budjetoitavalla, kiinteällä kuukausierällä.
- Ford Rahoitusleasing on kiinteällä kuukausivuokralle oleva auton vuokrasopimus, jossa ei ole kilometrirajoituksia ja jossa autosi toimii vakuutena. Sopimuskauden päättyessä voit joko vaihtaa autosi uuteen tai myydä autosi eteenpäin.
- Ford Huoltoleasing on pitkäaikainen vuokrasopimus, jonka kiinteä kuukausivuokra sisältää kaikki autosi käyttöön liittyvät palvelut: määräaikaishuollot, renkaiden vaihdot ja säilytys, sekä normaalista kulumisesta aiheutuvat korjaukset. Huoltoleasing on hyvä valinta huolettomaan autoiluun.

Kaikki Ford Credit -rahoitusratkaisut ovat saatavissa paikallisesta Ford-liikkeestä.

FORD PROTECT - Laajennettu takuu

Pidennä ajoneuvosi takuu 7 vuoteen asti Ford Protect -laajennetulla takuulla

Laajennetulla takuulla voit nauttia huolettomista ajokilometreistä useiden vuosien ajan. Tärkeimpiä Ford Protect -etuja:

- Kattaa odottamattomat korjauskustannukset
- Suojaa myös ulkomaanmatkoilla Euroopassa
- Inflaatio suoja – kaikki korjauskulujen nousut on katettu
- Ford-ajoneuvosi elinkaari pitenee
- Varmistaa ajoneuvosi jälleenmyyntiarvon

FORD PROTECT - huoltosopimus

Suunnittele etukäteen ja vältä nousevat ylläpitokustannukset. **Ford Protect-huoltosopimukseen**** sisältyy kaikki Fordin määräaikaishuolto-ohjelman mukaiset huollot ja huoltotoimenpiteet kuten jarrunesteiden vaihto yms. Huoltosopimus ei sisällä normaaleja kuluvia osia kuten polttimot, renkaat, jarrupalat jne. Valitse tarpeitasi parhaiten vastaava Ford Protect huoltosopimus 3-5 vuoden sopimusajalle.

FORD PROTECT - huolenpitosopimus

Ford Protect -huolenpitosopimus on kiinteähintainen ja sisältää takuun ja määräaikaishuoltojen lisäksi kuluvien osien vaihdot kuten jarrupalat, sulat, akku, polttimot jne. (ei sisällä renkaita). Kaikki ajoneuvon työt suorittaa valtuutettu Ford-korjaamo. Ford-liikkeestä saat lisätietoja yksilöllisestä Ford Protect-huolenpitosopimuksesta.

Jälleenmyyntiarvon lisäämiseksi uuden ajoneuvon Ford Protect -laajennettu takuu ja huoltosopimus ovat siirrettävissä uudelle omistajalle, jos päätät myydä ajoneuvosi.

Edistykselliset Ford Credit -rahoitusratkaisut ovat saatavissa vaivattomasti ja nopeasti lähimmästä Ford-liikkeestä heti ostopäätöksen yhteydessä. Ford Credit -rahoitusratkaisut mahdollistavat Ford-liikkeissä myytävien uusien ja käytettyjen autojen hankinnan, ja rahoituspäätös järjestyy paikanpäällä. Ystävällinen ja osaava palvelu, huolenpito asiakkaasta koko sopimuskauden ajan ja kyky kuunnella ovat Ford Creditin keskiössä. Jokainen rahoitus sopimus on lupaus alan parhaasta palvelusta. Ford Credit -rahoituspalvelun tuottaa Santander Consumer Finance Oy, joka on Suomen johtava autorahoitusyhtiö.

**Ford Protect -huoltosopimuksen voimassaoloaika alkaa uuden ajoneuvon takuun alkamispäivämäärästä (yleensä ensirekisteröintipäivä). Sopimuksen pituus ja arvioidut ajokilometrit määrittävät huoltojen määrän Ford Protect -huoltosopimuksessa.

Mitat (mm)

	L2 H2 Van		L3 H2 Van		L4 H3 Van
	Etuveto	Takaveto/ Neliveto	Etuveto	Takaveto/ Neliveto	Takaveto/ Neliveto
A Kokonaispituus	5531	5531	5981	5981	6704
B Kokonaisleveys peilien kanssa	2474	2474	2474	2474	2474
Kokonaisleveys taitettujen peilien kanssa	2112	2112	2112	2112	2112
Kokonaisleveys ilman peilejä	2059	2059	2059	2059	2059
Kokonaisleveys ilman peilejä (takaparipyörät)	–	–	–	–	2126
Kokonaisleveys ilman peilejä (5T-malli)	–	–	–	–	2174
C Kokonaiskorkeus*	2413-2533	2447-2534	2411-2530	2443-2533	2680-2778
D Akseliväli	3300	3300	3750	3750	3750
E Auton etuosasta etupyörän keskelle	1023	1023	1023	1023	1023
F Auton takaosasta takapyörän keskelle	1208	1208	1208	1208	1931
G Sivuvälikorkeus	1300	1300	1300	1300	1300
H Sivuvälikorkeus	1700	1600	1700	1600	1600
I Takaovivälikorkeus	1565	1565	1565	1565	1565
J Takaovivälikorkeus	1748	1648	1748	1648	1887
K Kuormatilan suurin pituus (lattiatasolla väliseinään asti)	3083	3083	3533	3533	4256
L Kuormatilan suurin leveys	1784	1784	1784	1784	1784
M Kuormatila pyöränkaarien välissä	1392	1392	1392	1392	1392
Kuormatila pyöränkaarien välissä (takaparipyörät)	–	–	–	–	1154
N Tavaraosan lattiasta kattoon	1886	1786	1886	1786	2025
O Lastauskorkeus*	482-605	615-706	478-592	608-695	608-677
P Suurin kuormatila (väliseinän kanssa) (kuutiometriä)	10,0	9,5	11,5	11,0	15,1
Kuormatila (väliseinän kanssa) (VDA) (kuutiometriä)	9,3	8,8	10,8	10,2	14,1
Kääntöympyrä (m)					
Korin reunasta mitattuna	11,9	11,9	13,3	13,3	13,3

Kaikki mitat ilmoitettu millimetreinä, voivat vaihdella valmistustoleranssien mukaan, *Korkeusmitat vaihteluvälillä: Täysin kuormattu alimman kantavuustason ajoneuvo - kuormaamaton suurimman kantavuustason ajoneuvo. Esitteen kuvat ovat vain viitteellisiä. **VDA-menetelmä** Tätä menetelmää käyttää Verband der Automobilindustrie (Saksan autoteollisuuden liitto, VDA). VDA-luku määritetään täyttämällä kuormatila "litran" kappaleilla, joista kukin on kooltaan 200x100x50 mm. Kappaleiden lukumäärä lasketaan ja saatu numeroarvo muunnetaan kuutiometreiksi.

Van

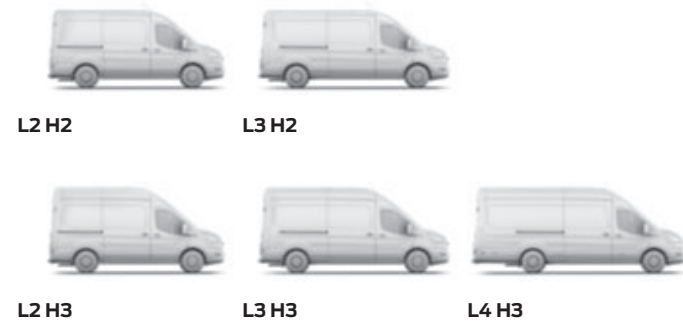

Jatko-ohjaamopakettiauto

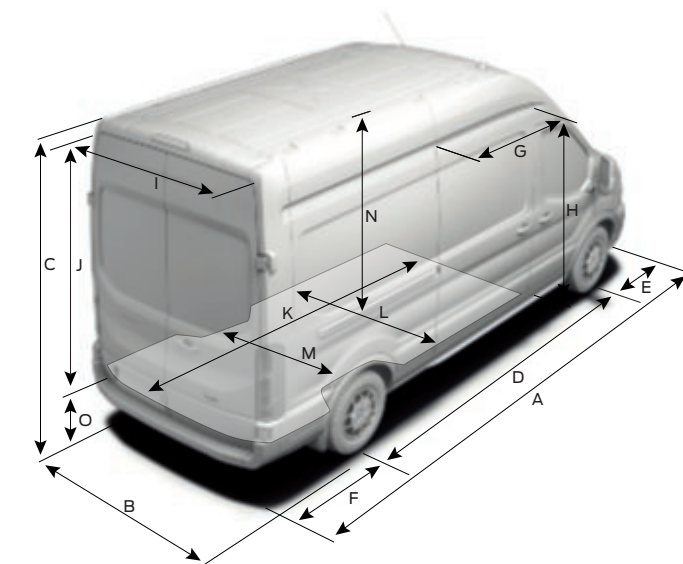
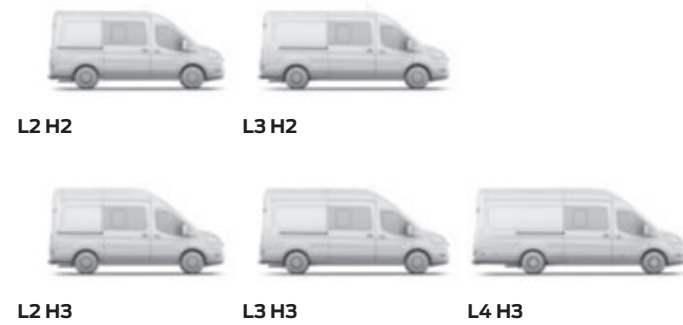

Kombi M1

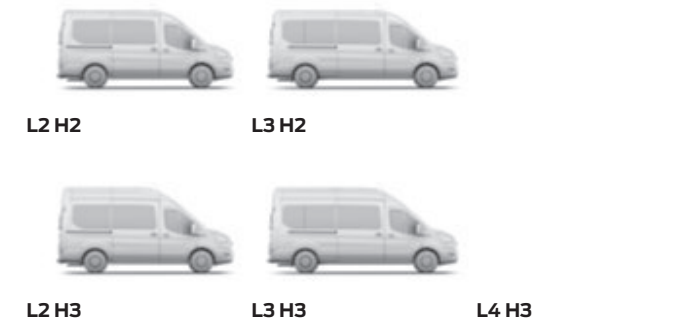

Jatko-ohjaamopakettiauto

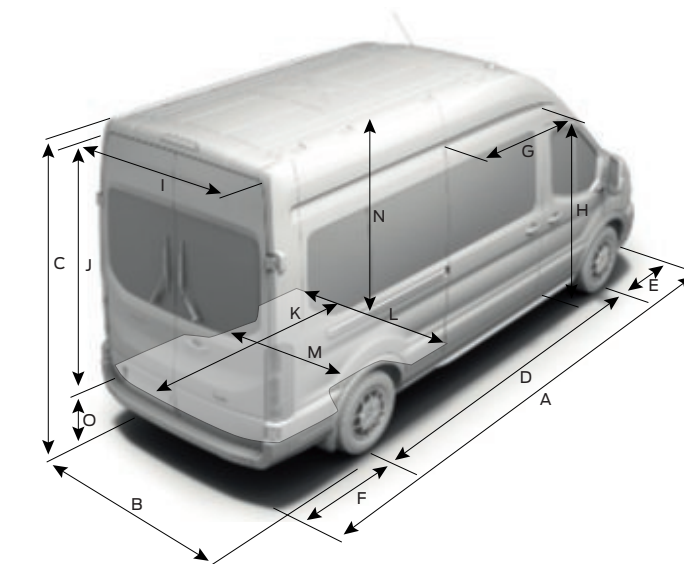

Mitat ja tilat (mm)

	L2 H2 Kombi M1	L2 H3 Kombi M1	L3 H2 Kombi M1	L3 H3 Kombi M1
	Etuveto	Etuveto	Etuveto	Etuveto
A Kokonaispituus	5531	5531	5981	5981
B Kokonaisleveys peilien kanssa	2474	2474	2474	2474
Kokonaisleveys taitettujen peilien kanssa	2112	2112	2112	2112
Kokonaisleveys ilman peilejä	2059	2059	2059	2059
C Kokonaiskorkeus*	2413-2530	2652-2677	2411-2526	2650-2762
D Akseliväli	3300	3300	3750	3750
E Auton etuosasta etupyörän keskelle	1023	1023	1023	1023
F Auton takaosasta takapyörän keskelle	1208	1208	1208	1208
G Sivuvälikorkeus	1200	1200	1200	1200
H Sivuvälikorkeus	1664	1664	1664	1664
I Takaovi-/takaluukkuaukon leveys	1565	1565	1565	1565
J Takaovi-/takaluukkuaukon korkeus	1697	1936	1697	1936
K Kuormatilan suurin pituus (toisen istuinrivin takana)	2270	2270	2720	2720
Kuormatilan suurin pituus (kolmannen istuinrivin takana)	1486	1486	1936	1936
L Kuormatilan suurin leveys	1784	1784	1784	1784
M Kuormatilan leveys pyöränkaarien välissä	1392	1392	1392	1392
N Tavaraosan korkeus lattiasta kattoon	1818	2055	1818	2055
O Lastauskorkeus*	524-644	524-641	521-639	522-636
P Kuormatilan suurin tilavuus (kuutiometriä)	10,0	11,2	11,5	13,0
Kuormatila (VDA) (kuutiometriä)	9,3	10,3	10,8	12,0
Kääntöympyrä (m)				
Korin reunasta mitattuna	11,9	11,9	13,3	13,3

Kaikki mitat ilmoitettu millimetreinä, voivat vaihdella valmistustoleranssien mukaan, ja ne on ilmoitettu perusvarustelutason mallille eivätkä sisällä valinnais- tai lisävarusteita. *Korkeusmitat vaihteluvälillä: Täysin kuormattu alimman kantavuustason ajoneuvo - kuormaamaton suurimman kantavuustason ajoneuvo. Esitteen kuvat ovat vain viitteellisiä. **VDA-menetelmä** Tätä menetelmää käyttää Verband der Automobilindustrie (Saksan autoteollisuuden liitto, VDA). VDA-luku määritetään täyttämällä kuormatila "litran" kappaleilla, joista kukin on kooltaan 200x100x50 mm. Kappaleiden lukumäärä lasketaan ja saatu numeroarvo muunnetaan kuutiometreiksi.

WLTP - Polttoainetalous ja CO₂ -Päästöt (EU6.2)

	Perä- väilytys ⁰⁰	CO ₂ -päästöt (g/km) ⁰⁰⁰	Polttoaineen- kulutus l/100 km ⁰⁰⁰
		Yhdistetty	
Pakettiauto/Kombi M1			
Etuveto - mallikohtaiset tiedot hinnastosta			
2.0 TDCi Ford EcoBlue 130 hv – 185 hv	3,39-4,43	222-239	8,5-9,1
Takaveto - mallikohtaiset tiedot hinnastosta			
2.0 TDCi Ford EcoBlue 170 hv – 185 hv	3,31-4,1	231-261	8,8-9,9

WLTP - Polttoainetalous ja CO₂ -Päästöt (EU6.2)

	Perä- väilytys ⁰⁰	CO ₂ -päästöt (g/km) ⁰⁰⁰	Polttoaineen- kulutus l/100 km ⁰⁰⁰
		Yhdistetty	
Neliveto - mallikohtaiset tiedot hinnastosta			
2.0 TDCi Ford EcoBlue 130 hv – 170 hv	4,1	267-297	10,2-11,3

Huom. EcoBlue -moottorit: Näytetyt arvot koskevat Auto-Start-Stop-järjestelmällä varustettuja autoja. Auto-Start-Stop-järjestelmä vähentää CO₂-päästöjä 6 g/km ja polttoainenkulutusta 0,2–0,3 l/100 km. ⁰⁰Näytetty väilyssuhde on saatavana mallista, auton kokonaispainon kantavuudesta ja moottori/-vaihteistoyhdistelmästä riippuen. ⁰⁰⁰Kaikki polttoaineen-/energiankulutuslukemat ja CO₂-päästöarvot Stage 6c (NI)- ja Stage 6d-TEMP (M1)-moottoreille on mitattu eurooppalaisten asetusten (EY) 715/2007, (EY) 692/2008 ja (EU) 2017/1151 teknisten vaatimusten ja erittelyjen mukaisesti. Polttoainenkulutus ja CO₂-päästöarvot ovat ajoneuvotyypille, eivät yksittäiselle autolle. Sovellettava testausmenetelmä mahdollistaa vertailun erityyppisten ajoneuvojen ja eri valmistajien välillä. Ajoneuvon polttoainetaloudellisuuden lisäksi ajotapa ja muut ei-tekniset tekijät vaikuttavat merkittävästi polttoaineen/energian kulutuksen ja CO₂-päästöjen määrittelyyn.



WWW

Varusteet ja tekniset tiedot (eivät ole painetussa esitteessä)
Lataamalla digitaalisen esitteen saat lisätietoa varusteista ja teknisistä tiedoista. Katso www.ford.fi tai skanna QR-koodi.

Uusi Ford Transit

Ford Transit vanin sisätila

Tehdasasenteisten valinnaisvarusteiden ja erikoisvalinnaisvarusteiden lisäksi saatavissa on kotimaassa jälkiasennettavia lisävarusteita. Jälleenmyyjäsi neuvoo sinua tarvittaessa tärkeissä teknisissä asioissa ja auttaa löytämään juuri sinun käyttöösi sopivan mallin.

Ford Transit vanin ulkoasu

Ford Transit vanin ulkoasu

Ford Transit vanin ulkoasu

Ford Transit Van – erinomainen kantavuus

Uuden auton valinnassa on otettava huomioon monia tekijöitä. Tässä esitteessä ja hinnastossa on lisätietoja mallikohtaisista kantavuuksista ja kuormatilavuuksista. Näiden tietojen avulla on helppo valita käyttötarkoitukseen sopivin malli.

Kantavuus

Kantavuus saadaan, kun auton kokonaispainosta vähennetään omapaino.

Kokonaispaino on ajoneuvon sallittu enimmäispaino ajoneuvon ollessa kuormattuna ja valmiina lähtöön. Tähän painoon sisältyvät ajoneuvon paino, apulaitteet, kuljettaja ja matkustajat (vakiona käytetään oletettua keskipainoa 75 kg/henkilö), nesteet, polttoainesäiliö 90 % täynnä (1 litra dieselpolttoainetta painaa noin 0,85 kg), valinnaisvarusteet ja jälkenpäin asennetut varusteet sekä kuorma.

Ford Transit-mallit on nimetty kokonaispainonsa mukaisesti. Esimerkiksi 280-mallin kokonaispaino on 2 800 kg, ja 300-mallin kokonaispaino on 3 000 kg.

Omapaino on vakiovarustellun auton paino, mukaan lukien nesteet ja polttoainesäiliö 90 % täynnä, mutta ilman kuljettajaa, matkustajia tai kuormaa.

Kantavuus on näiden kahden erotus.

Kokonaispaino miinus omapaino = kantavuus

Jotta oikean mallin valinta olisi helpompaa, on alle koottu asioita ja tekijöitä, jotka vaikuttavat ajoneuvon kantavuuteen. Näitä ovat muun muassa:

Kuljettaja ja matkustajat

Kuljettajan ja matkustajien paino lasketaan vakiona käytettävän keskipainon, 75 kg/henkilö, mukaan. On syytä muistaa, että kuljettajan ja matkustajien paino ei sisälly omapainoon. Kun kuljettaja tai matkustajat nousevat autoon, sen kantavuus vähenee näiden painon verran.

Tehtaalla asennetut valinnais- ja erikoisvalinnaisvarusteet

Useimmat tehtaalla asennetut valinnaisvarusteet vaikuttavat kantavuuteen. Esimerkiksi ilmastointijärjestelmä voi lisätä ajoneuvon painoa 18 kg ja vastaavasti alentaa kantavuutta samassa suhteessa.

Jos ajoneuvoon tilataan etumatkustajan yksöisistuin etumatkustajan kaksoisistuimen sijaan, ajoneuvon paino vähenee noin 12 kg ja kantavuus kasvaa samassa suhteessa. Jälleenmyyjäsi osaa antaa lisätietoja painoa mahdollisesti lisäävistä tai alentavista varusteista.

Malli

Kaikki tässä esitteessä ilmoitetut omapainot ovat vähimmäisvarusteisen Ambient-mallin painoja, ellei toisin ole ilmoitettu. Trend- ja Limited-sarjan mallit painavat yleensä enemmän kuin perusmallit suuremmasta vakiovarusteiden määrästä johtuen.

Valmistustoleranssit

Valmistus- ja tuotantoprosessien vaihtelut tarkoittavat sitä, että kahden samankaltaisen auton paino ei koskaan ole täysin sama.

Lisävarusteet ja jälkiasennuksena tehdyt muutostyöt

Erilaiset lisävarusteet ja jälkiasennuksena tehdyt muutostyöt voivat vaikuttaa kantavuuteen. Jos kantavuus on liiketoimintasi kannalta erityisen tärkeä asia kannattaa keskustella mallin valinnan osalta Ford-hyötyajoneuvomyyjän kanssa. Pyydä lisätietoja ja neuvoja jälleenmyyjältäsi.

Asiantuntevat ja osaavat myyjät voivat auttaa sinua valitsemaan teknisiltä ominaisuuksiltaan juuri omia käyttötarpeitasi vastaavaan auton.

Varusteले tarpeiden mukaan

Ford-hyötyajoneuvoihin on saatavana runsaasti erilaisia vakio- ja valinnaisvarusteita. Jälleenmyyjäsi auttaa sinua varmistamaan, että saat omassa liiketoiminnassasi tarpeelliset varusteet, mukaan lukien tekniset edellytykset jälkenpäin asennettavia erikoisvarusteita tai muunnoksia varten.

Huomautus Tekniset tiedot muutostöitä varten löytyvät verkosta BEMM-oppaasta - Korin- ja varusteiden asennusoppaasta - osoitteesta etis.ford.com > Tiedot >> Automuunnokset.

Painot ja kuormat

	Suurin kantavuus (ilman kuljettajaa) (kg)	Kokonaispaino (kg)	Pienin omapaino (ilman kuljettajaa) (kg)	Suurin etuakselipaino (kg)	Suurin taka-akselipaino (kg)
Van (3 istuinta)					
Etuveto - tarkasta mallikohtaiset tiedot hinnastosta					
310 L2 H2	1140-1017	3140	2123-2000	1650	1725
310 L3 H2	1085-972	3140	2168-2055	1750	1725
350 L2 H2	1476-1353	3500	2147-2024	1750	2150
350 L3 H2	1422-1293	3500	2207-2078	1750	2250
Takaveto - tarkasta mallikohtaiset tiedot hinnastosta					
350 L2 H2	1389-1281	3500	2219-2111	1750	2150
350 L3 H2	1335-1178	3500	2322-2165	1750	2250
350 L4 H3	1181-1010	3500	2490-2319	1750	2250/2450
470 L4 H3	2190-2091	4700	2609-2510	1850	3300
500 L4 H3	2458-2303	5000	2697-2542	1875/2100	3500
Neliveto - tarkasta mallikohtaiset tiedot hinnastosta					
350 L2 H2	1309-1231	3500	2269-2191	1850	2150
350 L3 H2	1255-1171	3500	2329-2245	1850	2250
350 L4 H3	1101-1003	3500	2497-2399	1850	2250

Mitat ja arvot ovat H2-mallille ellei toisin mainita. H3-mallien omapaino on suurempi ja kantavuus pienempi. Omapainoon vaikuttavat useat tekijät kuten korimalli, moottori ja valinnaisvarusteet. Tiedot on ilmoitettu perusvarustelutason mallille (Ambiente). Eri Varustelutasojen malli painavat enemmän. Omapainoon lasketaan mukaan nesteet ja polttoainesäiliö 90 % täynnä, mutta ei kuljettajaa (75 kg), matkustajia tai kuormaa. Kantavuus tarkoittaa tässä esitteessä auton kokonaispainon ja omapainon välistä eroa, josta on vähennetty vielä 75 kg (kuljettajan paino). On huomattava, että todellinen paino riippuu aina valmistustoleransseista, jotka voivat johtaa kantavuuden vaihteluihin tämän oppaan ja todellisen painon välillä. Jos asiakas aikoo lastata ajoneuvon lähelle enimmäiskuormaa, suosittelemme lisäämään omapainoon 5 % virhemarginaalin ennen laskentaa ylikuormitusriskin vähentämiseksi. HUOM. Ajoneuvon käyttäjän vastuulla on varmistaa, että ajoneuvot ovat laillisesti tieliikennekäyttöön soveltuvia. Kysy lisätietoja Ford -myyjältäsi.

Painot ja kuormat

	Suurin kantavuus (ilman kuljettajaa) (kg)	Kokonaispaino (kg)	Pienin omapaino (ilman kuljettajaa) (kg)	Suurin etuakselipaino (kg)	Suurin taka-akselipaino (kg)
Kombi M1 (9 istuinta)					
Etuveto - tarkasta mallikohtaiset tiedot hinnastosta					
350 L3 H2	1190-1113	3500	2387-2310	1750	2250

Mitat ja arvot ovat H2-mallille. H3-mallien omapaino on suurempi ja kantavuus pienempi. Omapainoon vaikuttavat useat tekijät kuten korimalli, moottori ja valinnaisvarusteet. Tiedot on ilmoitettu perusvarustelutason mallille (Ambiente). Eri Varustelutasojen malli painavat enemmän. Omapainoon lasketaan mukaan nesteet ja polttoainesäiliö 90 % täynnä, mutta ei kuljettajaa (75 kg), matkustajia tai kuormaa. Kantavuus tarkoittaa tässä esitteessä auton kokonaispainon ja omapainon välistä eroa, josta on vähennetty vielä 75 kg (kuljettajan paino). On huomattava, että todellinen paino riippuu aina valmistustoleransseista, jotka voivat johtaa kantavuuden vaihteluihin tämän oppaan ja todellisen painon välillä. Jos asiakas aikoo lastata ajoneuvon lähelle enimmäiskuormaa, suosittelemme lisäämään omapainoon 5 % virhemarginaalin ennen laskentaa ylikuormitusriskin vähentämiseksi. HUOM. Ajoneuvon käyttäjän vastuulla on varmistaa, että ajoneuvot ovat laillisesti tieliikennekäyttöön soveltuvia. Kysy lisätietoja Ford -myyjältäsi.

Suurin ajoneuvoyhdistelmän kokonaispaino (kg)

	Perä- väily ^o	Kokonaispaino (GVM)			
		310	350	470	500
Van/Kombi M1					
Etuveto - tarkasta mallien saatavuus hinnastosta					
2.0 TDCi Ford EcoBlue 130 hv (96 kW)	4,18/3,045	●	5140	-	-
2.0 TDCi Ford EcoBlue 130 hv (96 kW)	4,429/3,263	●	-	5065	-
2.0 TDCi Ford EcoBlue 130 hv (96 kW)	3,31/3,73	●/○	ilm. myöh.	ilm. myöh.	-
2.0 TDCi Ford EcoBlue 130 hv (96 kW)	4,10	○	ilm. myöh.	ilm. myöh.	-
2.0 TDCi Ford EcoBlue 130 hv (96 kW)	4,93/3,450	○	-	5700	-
2.0 TDCi Ford EcoBlue 130 hv (96 kW) 6-vaihteinen automaattivaiheisto	3,39	●	4100	4250	-
2.0 TDCi Ford EcoBlue 170 hv (125 kW)	4,18/3,045	●	5140	-	-
2.0 TDCi Ford EcoBlue 170 hv (125 kW)	4,429/3,263	●	ilm. myöh.	5065	-
2.0 TDCi Ford EcoBlue 170 hv (125 kW)	3,31/3,73	●/○	ilm. myöh.	ilm. myöh.	-
2.0 TDCi Ford EcoBlue 170 hv (125 kW)	4,10	○	ilm. myöh.	ilm. myöh.	-
2.0 TDCi Ford EcoBlue 170 hv (125 kW)	4,71**/4,93	●	-	5500/6000	-
2.0 TDCi Ford EcoBlue 170 hv (125 kW)	4,93/3,450	○	-	6000	-
2.0 TDCi Ford EcoBlue 170 hv (125 kW) 6-vaihteinen automaattivaiheisto	3,39	●	4100	4250	-
2.0 TDCi Ford EcoBlue 185 hv (136 kW)	4,18/3,045	●	5140	-	-
2.0 TDCi Ford EcoBlue 185 hv (136 kW)	4,429/3,263	●	-	5065	-
2.0 TDCi Ford EcoBlue 185 hv (136 kW)	3,31/3,73	●/○	5140	-	-
2.0 TDCi Ford EcoBlue 185 hv (136 kW)	4,93/3,450	○	-	6000	-
2.0 TDCi Ford EcoBlue 185 hv (136 kW) 6-vaihteinen automaattivaiheisto	3,39	●	4140	4250	-

Suurin ajoneuvoyhdistelmän kokonaispaino (kg)

	Perä- väily ^o	Kokonaispaino (GVM)			
		310	350	470	500
Takaveto - tarkasta mallien saatavuus hinnastosta					
2.0 TDCi Ford EcoBlue 130 hv (96 kW)	4,429/3,263	●	-	ilm.myöh.	-
2.0 TDCi Ford EcoBlue 130 hv (96 kW)	3,31/3,73	●/○	-	5550/6100	-
2.0 TDCi Ford EcoBlue 130 hv (96 kW)	4,10	●	-	-	6500
2.0 TDCi Ford EcoBlue 130 hv (96 kW)	4,10	○	-	6500	-
2.0 TDCi Ford EcoBlue 130 hv (96 kW)	4,93/3,450	○	-	ilm.myöh.	-
2.0 TDCi Ford EcoBlue 130 hv (96 kW)	3,31/3,73	●/○	-	5550	-
2.0 TDCi Ford EcoBlue 170 hv (125 kW)	4,429/3,263	●	-	ilm.myöh.	-
2.0 TDCi Ford EcoBlue 170 hv (125 kW)	3,31/3,73	●/○	-	5650/6400	-
2.0 TDCi Ford EcoBlue 170 hv (125 kW)	4,10	●	-	-	7000
2.0 TDCi Ford EcoBlue 170 hv (125 kW)	4,10/3,450	○	-	6500	-
2.0 TDCi Ford EcoBlue 170 hv (125 kW)	4,93/3,450	○	-	ilm. myöh.	-
2.0 TDCi Ford EcoBlue 170 hv (125 kW)	3,31/3,73	●/○	-	5550/6300	-
2.0 TDCi Ford EcoBlue 170 hv (125 kW) 10-vaihteinen automaattivaiheisto	3,73	●	-	6100	-
2.0 TDCi Ford EcoBlue 185 hv (136 kW)	4,429/3,263	●	-	ilm. myöh.	-
2.0 TDCi Ford EcoBlue 185 hv (136 kW)	3,31/3,73	●/○	-	5650/6500	-
2.0 TDCi Ford EcoBlue 185 hv (136 kW)	4,10	○	-	7000	-
2.0 TDCi Ford EcoBlue 185 hv (136 kW)	4,93/3,450	○	-	ilm. myöh.	-
Neliveto - tarkasta mallien saatavuus hinnastosta					
2.0 TDCi Ford EcoBlue 130 hv (96 kW)	4,10	●	-	6000	-
2.0 TDCi Ford EcoBlue 170 hv (125 kW)	4,10	●	-	6000	-

● = Vakiovaruste, ○ = Maksullinen lisävaruste. **Huom:** Kaikki moottorit ovat EU6.2 ellei toisin mainita. ^oNäytetty peräväily on saatavana mallista, ajoneuvon kokonaispainon kantavuudesta ja moottoriyhdistelmästä riippuen. *Ajoneuvoyhdistelmän kokonaispainon raja on 5500 kg, jos siihen asennetaan takailmastointi. Kysy jälleenmyyjältäsi lisätietoja.

Vetopainoja (kg)

	Perä- väilytys ⁹⁰	GVM				
		310	350	470	500	
Van/Kombi M1						
Etuveto - tarkasta mallikohtainen saatavuus hinnastosta						
2.0 TDCi Ford EcoBlue 130 hv (96 kW)	4,18/3,045	●	ilm. myöh.	-	-	-
2.0 TDCi Ford EcoBlue 130 hv (96 kW)	4,429/3,263	●	2100-2250	2000-2500	-	-
2.0 TDCi Ford EcoBlue 130 hv (96 kW)	3,31/3,73	●/○	ilm. myöh.	ilm. myöh.	-	-
2.0 TDCi Ford EcoBlue 130 hv (96 kW)	4,10	○	ilm. myöh.	ilm. myöh.	-	-
2.0 TDCi Ford EcoBlue 130 hv (96 kW)	4,93/3,450	○	-	2800	-	-
2.0 TDCi Ford EcoBlue 130 hv (96 kW) 6-vaihteinen automaattivaihteisto	3,39	●	1100-1850	1150-1900	-	-
2.0 TDCi Ford EcoBlue 170 hv (125 kW)	4,18/3,045	●	2150-2550	-	-	-
2.0 TDCi Ford EcoBlue 170 hv (125 kW)	4,429/3,263	●	ilm. myöh.	2000-2500	-	-
2.0 TDCi Ford EcoBlue 170 hv (125 kW)	3,31/3,73	●/○	ilm. myöh.	ilm. myöh.	-	-
2.0 TDCi Ford EcoBlue 170 hv (125 kW)	4,10	○	ilm. myöh.	ilm. myöh.	-	-
2.0 TDCi Ford EcoBlue 170 hv (125 kW)	4,71**/4,93	●	-	ilm. myöh.	-	-
2.0 TDCi Ford EcoBlue 170 hv (125 kW)	4,93/3,450	○	-	2800	-	-
2.0 TDCi Ford EcoBlue 170 hv (125 kW) 6-vaihteinen automaattivaihteisto	3,39	●	1100-1850	1150-2500	-	-
2.0 TDCi Ford EcoBlue 185 hv (136 kW)	4,18/3,045	●	-	-	-	-
2.0 TDCi Ford EcoBlue 185 hv (136 kW)	4,429/3,263	●	-	2500	-	-
2.0 TDCi Ford EcoBlue 185 hv (136 kW)	3,31/3,73	●/○	-	-	-	-
2.0 TDCi Ford EcoBlue 185 hv (136 kW)	4,93/3,450	○	-	2800	-	-
2.0 TDCi Ford EcoBlue 185 hv (136 kW) 6-vaihteinen automaattivaihteisto	3,39	●	-	1700-1900	-	-

Vetopainoja (kg)

	Perä- väilytys ⁹⁰	GVM				
		310	350	470	500	
Takaveto - tarkasta mallikohtainen saatavuus hinnastosta						
2.0 TDCi Ford EcoBlue 130 hv (96 kW)	4,429/3,263	●	-	ilm. myöh.	-	-
2.0 TDCi Ford EcoBlue 130 hv (96 kW)	3,31/3,73	●/○	-	2750/2800	-	-
2.0 TDCi Ford EcoBlue 130 hv (96 kW)	4,10	●	-	-	2300	-
2.0 TDCi Ford EcoBlue 130 hv (96 kW)	4,10	○	-	3000	-	-
2.0 TDCi Ford EcoBlue 130 hv (96 kW)	4,93/3,450	○	-	ilm. myöh.	-	-
2.0 TDCi Ford EcoBlue 130 hv (96 kW)	3,31/3,73	●/○	-	2750/2800	-	-
2.0 TDCi Ford EcoBlue 170 hv (125 kW)	4,429/3,263	●	-	ilm. myöh.	-	-
2.0 TDCi Ford EcoBlue 170 hv (125 kW)	3,31/3,73	●/○	-	2800/2900	-	-
2.0 TDCi Ford EcoBlue 170 hv (125 kW)	4,10	●	-	-	3500	3500
2.0 TDCi Ford EcoBlue 170 hv (125 kW)	4,10/3,450	○	-	ilm. myöh.	-	-
2.0 TDCi Ford EcoBlue 170 hv (125 kW)	4,93/3,450	○	-	ilm. myöh.	-	-
2.0 TDCi Ford EcoBlue 170 hv (125 kW)	3,31/3,73	●/○	-	2800/2900	-	-
2.0 TDCi Ford EcoBlue 170 hv (125 kW) 10-vaihteinen automaattivaihteisto	3,73	●	-	2800	-	2250
2.0 TDCi Ford EcoBlue 185 hv (136 kW)	4,429/3,263	●	-	ilm. myöh.	-	-
2.0 TDCi Ford EcoBlue 185 hv (136 kW)	3,31/3,73	●/○	-	2800/3000	-	-
2.0 TDCi Ford EcoBlue 185 hv (136 kW)	4,10	○	-	3500	-	-
2.0 TDCi Ford EcoBlue 185 hv (136 kW)	4,93/3,450	○	-	ilm. myöh.	-	-
Neliveto - tarkasta mallikohtainen saatavuus hinnastosta						
2.0 TDCi Ford EcoBlue 130 hv (96 kW)	4,10	●	-	2800	-	-
2.0 TDCi Ford EcoBlue 170 hv (125 kW)	4,10	●	-	2800	-	-

● = Vakiovaruste, ○ = Lisävaruste, lisäveloituksesta **Huom:** Kaikki moottorit ovat EU6.2 -moottoreita 6-vaihteisella manuaalivaihteistolla, ellei toisin mainita. ⁹⁰Ilmoitettu peräväilytys on mallikohtainen. *GTM on enimmillään 5 500 kg, jos ajoneuvossa on takailmastointi. **Autot, joissa on valinnaisvarusteena saatava takailmajousitus, eivät sovi hinaukseen eikä niille siksi ole ilmoitettu vetopainoa. Jarruttoman perävaunun suurin paino on 750 kg.

Mallin saatavuus

	310 L2 H2	310 L3 H2	350 L2 H2	350 L3 H2	350 L4 H3	470 L4 H3	500 L4 H3
Van							
Etuveto – tarkasta mallien saatavuus hinnastosta							
2.0 TDCi Ford EcoBlue 130 hv (96 kW)	●	●	●	●	–	–	–
2.0 TDCi Ford EcoBlue 130 hv (96 kW) 6-vaihteinen automaatti	●	–	●	●	–	–	–
2.0 TDCi Ford EcoBlue 170 hv (125 kW)	●	●	●	●	–	–	–
2.0 TDCi Ford EcoBlue 170 hv (125 kW) 6-vaihteinen automaatti	●	–	●	●	–	–	–
2.0 TDCi Ford EcoBlue 185 hv (136 kW)	–	–	–	●	–	–	–
2.0 TDCi Ford EcoBlue 185 hv (136 kW) 6-vaihteinen automaatti	–	–	–	●	–	–	–
Takaveto – tarkasta mallien saatavuus hinnastosta							
2.0 TDCi Ford EcoBlue 130 hv (96 kW)	–	–	–	●	●	–	–
2.0 TDCi Ford EcoBlue 170 hv (125 kW)	–	–	●	●	●	●	●
2.0 TDCi Ford EcoBlue 170 hv (125 kW) 10-vaihteinen automaatti	–	–	–	●	●	–	●
2.0 TDCi Ford EcoBlue 185 hv (136 kW)	–	–	–	●	●	–	–
Neliveto – tarkasta mallien saatavuus hinnastosta							
2.0 TDCi Ford EcoBlue 130 hv (96 kW)	–	–	●	●	●	–	–
2.0 TDCi Ford EcoBlue 170 hv (125 kW)	–	–	●	●	●	–	–

● = Saatavilla, – = Ei saatavilla. Kaikki moottorit ovat EU6.2 -moottoreita.

Mallien saatavuus - tarkasta saatavuus hinnastosta

	350 L3 H2
Kombi (M1)	
Etuveto – tarkasta mallien saatavuus hinnastosta	
2.0 TDCi Ford EcoBlue 130 hv (96 kW)	●
2.0 TDCi Ford EcoBlue 130 hv (96 kW) 6-vaihteinen automaattivaihteisto	●
2.0 TDCi Ford EcoBlue 170 hv (125 kW)	●
2.0 TDCi Ford EcoBlue 170 hv (125 kW) 6-vaihteinen automaattivaihteisto	●

● = Saatavana. Kaikki moottorit ovat EU6.2 -moottoreita.

Tyyli ja ulkonäkö

	Trend	Trait	Limited	MFC -koodi
Pyörät				
Teräs – 15"x6½" (215/65 R15 BSW -renkaat)* (Vakiovaruste 310-malleissa. Ei saatavilla automaattivaihteiston kanssa)	●	–	–	D2SAG
Teräs – 16"x6½" (235/65 R16C BSW -renkaat)* (310-malleissa, jotka on varustettu automaattivaihteistolla: 215/65 R16C renkaat) (vakiovaruste vain 350-malleissa.)	●	–	–	D2XAD
Teräs – 16"x6½" takaparipyörät, pölykapselit edessä (197/75 R16 BSW -renkaat)* (vakiovaruste vain L4 430- ja 470-malleissa. Valinnaisvarusteena L4 350 takaveto -malliin)	○	–	–	Renkaat D2XCS/J4VAC, pölykapseli D5AAV
Kevytmetallivanne – 16"x6½", 5-puolainen (varustettu 215/65 R16C BSW -renkailla)* (ei saatavilla L4 (LWB-EF) -malleihin) (310: 215/65 R16C BSW -renkaat; 350: 235/65 R16C BSW -renkaat)	○	–	●	D2XD7
Kevytmetallivanne – 16", 10-puolainen (varustettu 215/65 R16C BSW -renkailla)	–	●	–	D2XBR
Pölykapselit – täysikokoiset	●	–	–	D5AAB
Vararengas	○	○	○	D17AD
Renkaanpaikkaussarja	●	●	●	AHTAB
Yleistä				
Sivupeilit – Intergoitu suuntavilkku	●	●	●	–
Sivupeilit – Sähkötoimiset ja lämmitettävät	●	●	●	BSHDJ
Sivupeilit – Sähkötoimisesti taitettavat, lämmitetyt	○/□	●	○/□	BSHBJ
Korin kylkilistat – Leveät, mustat	●	●	●	BMBBK
Etupuskuri – Musta	●	●	–	CLFBW
Etupuskuri – Korinvärinen yläosa, musta alaosa	–	–	●	CLFKG
Takapuskuri – Musta, integroidulla askelmalla	●	●	●	CLMAW
Ovenkahvat – Mustat	●	●	●	CAAAB
Tavaratilan oven kahva – Musta	●	●	●	CACAB
Etusäleikkö – Musta, F O R D -kirjaimilla	–	●	–	BLDBY
Etusäleikkö – Musta, krominvärinen kehys	●	–	●	BLDAB
Sävylasit	●	●	●	B2GAB
Maali				
Metalliväri	○	○	○	AD4AC
Vakiovaruste				
Quicklear -lämmitettävä tuulilasi, pesunesteen tason anturi, sähkötoimiset ja lämmitetyt sivupeilit	●	●	●	ABSAH

● = Vakiovaruste, ○ = lisävaruste, lisäveloituksesta, □ = Osana valinnaisvarustepakettia, lisäveloituksesta.

*Valittu vanne asennetaan ilmoitetun rengaskoon kanssa, rengasmerkkiä ei voi valita.

Ajokokemus

	Trend	Trail	Limited	MFC -koodi
Kuljettajan aputoiminnot				
Vakionopeudensäädin säädettävällä nopeudenrajoittimella, nahkaverhoiltu ohjauspyörä	●	●	●	GTDAB
Kaistavahti ²⁾ (sis. ajovalo- ja kaukovaloautomaatiikan)	○	○	○	HLEAC
Kaistanpitoavustin ²⁾ (sisältää Kaistavahdin)	○	○	○	HLNAB
Aktiivinen vakionopeudensäädin (sis. törmäyksenestoavustimen ²⁾ jalankulkijatunnistuksella, nahkaverhoiltu ohjauspyörä, Kaistavahti ²⁾)	○	○	○	GTDAC
Kiihdytyksenhallinta	○	○	○	C7JAB
Peruutuskamera	○	○	○	J3KAR
Parkkitutka – anturit edessä ja takana	○	○	○	HNLAB/HNKAB
Aktiivinen pysäköintiavustin – rinnakkais- ja taskupysäköinti sekä ruudustapoistumisavustin	○	○	○	HNSAB
Perävaunun hallintajärjestelmä (TSC) ¹⁾ (Kun autossa vetokoukku, katso saatavuus hinnastosta.)	○	○	○	C2DAB

Ulkovalaistus				
Etuvalot – LED-päiväajovalot	●	●	●	JBCAB
Etuvalot – Halogeeniprojektoriajovalot, päiväajovalot	●	●	–	JBBAB
Ajovalot – Halogeeniprojektioajovalot, joissa LED-päiväajovalot ja kulmavalot	●	●	●	JBDAR
Etuvalot – Xenon-valot LED-päivävaloilla	○	○	●	JBBAC
Ajovalot – Korkeussäätö	●	●	●	JEAAB
Ajovalot – Ajovaloautomaatiikka	○	●	○	JEDAC
Etuvalot – Saattovalot, 30 sekuntia	●	●	●	JB1AB
Sumuvalot – Etu	●	●	●	JBKAB
Jousitus				
Edessä MacPherson-erillisjoustintuet	●	●	●	–
Mittaristo ja hallintalaitteisto				
Rengaspaineen valvontajärjestelmä (TPMS) ¹⁾ (vakiona M1 -malleissa)	○	○	○	D19AC

● = Vakiovaruste, ○ = Lisävaruste, lisäveloituksesta, ◻ = Osana valinnaisvarustepakettia, lisäveloituksesta. ¹⁾Turvavaruste, ²⁾Kuljettajaa avustava toiminto.

Yleistietoja

	Trend	Trail	Limited	MFC -koodi
Mittaristo ja hallintalaitteisto				
Ajotietokone (toimintasäde, senhetkinen polttoaineenkulutus ja keskilulutus, keskinopeus, ulkolämpötila)	●	●	●	HEBAD
Laturi – 165 Amp (saatavilla vain RWD -malleihin, joissa on HDT-moottorit ja joihinkin etuveto/takaveto -malleihin, joissa on EU6.2 -moottori) (ei saatavilla Kombi M1 -malliin)	●	–	–	HUAAB
Laturi – 250 Amp (saatavilla vain RWD -malleihin, joissa on HDT-moottorit ja joihinkin etuveto/takaveto -malleihin, joissa on EU6.2 -moottori)	●/○	●	●/○	HUAAD
Teknologia				
Öljynsuodatin – Anturilla varustettu vedenerotin	●	●	●	–

● = Vakiovaruste, ○ = Valinnaisvaruste lisäveloituksesta.

Mukavuusvarusteet

	Trend	Trail	Limited	MFC -koodi
Sisätilojen mukavuusvarusteet				
Tartuntakahva – B-pilarissa (vain Van)	●	●	●	–
Pullon pidike – Tila kahdelle 2 litran pullolle, asennettu kojetauluun	●	●	●	–
Hansikaslokero – Kannellinen ja A4-kokoisille asiakirjoille sopiva tila	●	●	●	B5LAB
Kattokonsoli	●	●	●	B5VAB
Virtapistoke – 2 x 12 V (kojetaulussa ja säilytyslokerossa)	●	●	●	–
Säilytys – Etuoven karttataskut	●	●	●	–
Säilytys – Säilytystila istuimen alla (kahden matkustajan istuimen alla)	●	●	●	–
Audio- ja viestintäjärjestelmät				
Yksittäinen DIN AM/FM Radio DAB:illa, MyFord Dock, neljä etukaiutinta (kaksi bassokaiutinta ja kaksi diskanttikaiutinta) (Kombi M1 sisältää kuusi kaiutinta), kaukosäätimet, Bluetooth® ja USB-liitäntäportti iPod® -toiminnolla	●/–	●	–	ICFAN
Yksittäinen DIN AM/FM Radio DAB:illa, MyFord Dockilla, neljä etukaiutina (kaksi bassokaiutinta ja kaksi diskanttikaiutinta) (Kombi M1 sisältää kuusi kaiutinta), kaukosäätimet, Bluetooth® ja USB-liitäntäportti iPod® -toiminnolla	○/●	○	–	ICFAP
Yhteysradio (sisältää hätäaputoiminnon*), neljä etukaiutinta (kaksi bassokaiutinta ja kaksi diskanttikaiutinta) (Kombi m1:ssä on kuusi kaiutinta), 4" TFT-näyttö, kaukosäätimet, FordPass Connect -modeemi, GNSS-antenni (haineväantenni), Bluetooth® ja kaksi USB-liitäntäporttia iPod® -toiminnolla	○/●/–	○	–	ICFAS
Yhteysradio DAB:illa (sisältää hätäaputoiminnon*), neljä etukaiutinta (kaksi bassokaiutinta ja kaksi diskanttikaiutinta) (Kombi m1:ssä on kuusi kaiutinta), 4" TFT-näyttö, kaukosäätimet, FordPass Connect -modeemi, GNSS-antenni (haineväantenni), Bluetooth® ja kaksi USB-liitäntäporttia iPod® -toiminnolla	○/●	○	–	ICFAT
AM/FM Radio DAB:illa, Ford SYNC 3 (sisältää hätäaputoiminnon*) ja Bluetoothilla®,ääniohjausjärjestelmä, Applink, äänelliset tekstiviestit ja yksityisyystila, 8" kosketusnäyttö, laajennettu integroitu ohjauspaneeli, FordPass Connect -modeemi, GNSS-antenni (haineväantenni), kaksi USB-liitäntäporttia iPod® -toiminnolla, äänen kaukosäätimet, kuusi kaiutinta	○/◻	○	●	ICFAO

● = Vakiovaruste, ○ = Lisävaruste, lisäveloituksesta, ◻ = Osana valinnaisvarustepakettia, lisäveloituksesta.

*Valittu vanne asennetaan ilmoitetun rengaskoon kanssa, rengasmerkkiä ei voi valita.

Mukavuusvarusteet

	Trend	Trail	Limited	MFC -koodi
Ilmastointi				
Ilmastointi – Edessä, sisältää raitisilmasuodattimen (siitepölysuodatin)	●	●	●	AC_B
Ilmastointi – Takana, sisältää etuilmastoinnin	□	□	□	GIEAB
Lämmitin – Kierrätys	●	●	●	G2AAE
Lämmitin – Polttoainekäyttöinen lisälämmitin	●	●	●	GZAAF
Lämmitin – Ohjelmitava polttoainekäyttöinen lisälämmitin	○	○	○	GZAAM
Sisävalaistus				
Sisääntulovalot – Edessä katossa, himmennystoiminnolla ja kartanlukuvaloilla	●	●	●	JCFAC
Sisääntulovalot – Toinen istuinrivi, himmennysvoiminnolla (vain Kombi)	●	●	●	JCJAJ
Sisääntulovalot – jalkatilan valaistus (vain sivuliukuovi)	●	●	–	JCEAB
Tavaratilan valot	●	●	●	JCMAB
Tavaratilan valot – LED (vain Van)	○/□	○	○/□	JCMAD
Istuimet				
Kuljettajan istuin – lämmitettävä, 8 suuntaan säädettävä (eteen/taakse, selkänojan kallistus, korkeus, istuintyydyn kallistus), kyynänojailla	●	●	●	BYPAY
Etumatkustajan istuin yhdelle – lämmitettävä, 8 suuntaan säädettävä (eteen/taakse, selkänojan kallistus, korkeus, istuintyydyn kallistus) (vain Kombi)	●	–	●	FS_B/BYQAZ
Etumatkustajan kaksoisistuin – Kiinteällä selkänojalla, istuintyydyn alla säilytystilaa, esiin taitettava pöytätaso (vain Van)	●	●	●	aFS_G/BYQAB/ BY1AB/ BY2AB/ BW7AB
Takaistuinpaketti 2, Kombi M1 – toinen istuinrivi; irrotettavat kolmoislevyiset istuimet	○	–	○	BYYAC
Takaistuinpaketti 3, Kombi M1 – toinen istuinrivi ja kolmas; irrotettavat kolmoislevyiset istuimet (vain 310M -sarja)	●	–	●	BYYAD
Takaistuinpaketti 4, Kombi M1 – Toisen istuinrivin irrotettavat kolmois kapeat istuimet ja kolmas istuinrivi: irrotettavat kolmoislevyiset istuimet	●	–	●	BYYAE
Takaistuimet – Selkänojan kallistus ja toisen istuinrivin istuimien kyynärnojat (vain Kombi M1)	○	–	○	BWFAB

Mukavuusvarusteet / Yleistietoja

	Trend	Trail	Limited	MFC -koodi
Mittaristo ja hallintalaitteisto				
Sähköisesti tehostettu ohjaus (EPAS)	●	●	●	–
Ohjauspyörä – Neljään suuntaan säädettävä	●	●	●	GRAAF
Pyyhkimet – Edessä, tihkutoiminnolla	●	●	●	CFFAB
Pyyhkimet – Edessä, automaattiset tuulilasipyyhkijät sadetunnistimella (sis. ajovaloautomaatiikan)	□	●	□	CFFAE
Pyyhkijät – Takana automaattinen pyyhintä peruutettaessa ja sähköinen pesu (saatavilla vain ikkunallisiin oviin) (vakiona Kombi M1:ssä)	○	○	○	CFEAD
Ohjauspyörä – 4-puolainen, muovipintainen	□/–	–	–	GTAAB
Ohjauspyörä – 4-puolainen, nahkaverhoilu	●	●	●	GTAAE
Vaihteenvalitsin – nahkaverhoiltu	–	–	●	CAEAB
Ikkunat – Sähkötoimiset edessä, kuljettajan puolella kertapainalluksella toimiva avaus	●	●	●	BZCAF
Teknologia				
Polttoainetankki – 70 litraa (EU6.2 etuveto)/75 litraa (EU6.2 takaveto)	●	●	●	GBAAB
Polttoainetankki – 95 litraa (ei saatavissa Kombiin)	○/□	○	○/□	GBAAC
Ford Easy Fuel -korkiton tankkausjärjestelmä	●	●	●	GBZAJ
AdBlue® -lisäainesäiliö – 24 litraa	●	●	●	–
Auto Start-Stop -järjestelmä	●	●	●	DECAU
Lämmitettävä Quickclear-tuulilasi	●	●	●	B3MAB

● = Vakiovaruste, ○ = Lisävaruste, lisäveloituksesta, □ = Osana valinnaisvarustepakettia, lisäveloituksesta.

*Valittu vanne asennetaan ilmoitetun rengaskoon kanssa, rengasmerkkiä ei voi valita.

Turvallisuus ja suojaus

	Trend	Trail	Limited	MFC -koodi
Turvallisuus				
Lukkiutumaton jarrujärjestelmä (ABS) elektronisella jarruvoimanjaolla (EBD) ¹⁾	●	●	●	–
Ajovakauden hallintajärjestelmä (ESC) ¹⁾	●	●	●	FEAAQ
Kaarreajon hallintajärjestelmä ¹⁾	●	●	●	–
Mäkilähtöapu (HSA) ²⁾	●	●	●	A54AB
Kuormantunnistusjärjestelmä (LAC) ¹⁾	●	●	●	–
Hätäjarrutehostin (EBA) ¹⁾	●	●	●	–
Hätäjarruvalot ²⁾	●	●	●	FCCAB
Kaatumisenestojärjestelmä (RSC) ¹⁾	●	●	●	–
Turvatyyny – Kuljettaja ¹⁾	●	●	●	CPGAB
Turvatyyny – Etumatkustaja* ¹⁾ (Sisältää matkustajan turvatyynyn passiivointikytkimen) (vakio M1-malleissa)	○	○	○	CPHAB
Turvatyyny – sivuturvatyynyt ja turvaverhot ¹⁾	○	○	○	CPIAB/CQ2AB
Turvavyöt – kolmepisteturvavyöt (kaikki istuimet) ¹⁾	●	●	●	CPBAB/CPCAB
ISOFIX -lastenistuimen kiinnikkeet – toisen istuinrivin reunimmaisilla istuimilla ISOFIX-kiinnikkeet ISOFIX-turvaistumia varten ¹⁾ – (vain Kombi M1)	○	–	○	CPSAB
Lukitus				
Hälytin – murtohälytin	○	○	○	HNAAD
Käynnistyksenestojärjestelmä – PATS-käynnistyksenestojärjestelmä	●	●	●	–
Lukot – Keskuslukitus	●	●	●	CBAAB
Lukot – Automaattinen uudelleenlukitus: ovet lukittuvat uudelleen, jos mitään ovea ei avata 45 sekuntiin	●	●	●	CB1AB
Lukot – Äänimerkki, jos jokin ovi on auki, kun ovet lukitaan	●	●	●	CBCAB
Lukot – Automaattinen ovien lukitus liikkeellelähdön jälkeen (Kombi M1)	●	–	●	CBBAB
Lukot – Automaattinen ovien lukitus liikkeellelähdön jälkeen (Van), kun nopeus yli 8 km/h	●	●	●	CBBAE
Lukot – Konepellin avaaminen avaimella	●	●	●	–
Jarrut				
Kaksipiirinen, ABS-jarrut. Levyt edessä ja takana	●	●	●	–

● = Vakiovaruste, ○ = Maksullinen lisävaruste. ¹⁾Turvavaruste, ²⁾Kuljettajaa avustava toiminto. *Lisätietoja Ford-liikkeestä.
♦Huom: Jos Ford-ajoneuvossa on toiminnassa oleva etumatkustajan turvatyyny, etumatkustajan istuimeen ei saa koskaan asentaa lastenistuinta, jossa istutaan selkä menosuuntaan.

Kori ja sisätilat

	Trend	Trail	Limited	MFC -koodi
Korimalli				
Ovet – Sivuliukuovi matkustajan puolella	●	●	●	A4LAB
Ovet – Sivuliukuovi kuljettajan puolelle (ei saatavilla L2 310 -malliin)	○	○	○	A4LAC
Sähkötoiminen sivuliukuovi – Matkustajan puolelle (vain takaveto Van -mallit)	○	–	○	BPLA5
Ovet – Ikkunattomat, 180° aukeavat takaovet, pysäytys 90° asteen kohdalla (vain L2 ja L3 -mallit)	●	●	●	A6KAB
Ovet – Ikkunattomat takaovet, saranat mahdollistavat ovien avaamisen magneettisiin ovipysäyttimiin asti (ei saatavilla L2 -malleihin, valinnaisvaruste L3 -malleissa ja vakiona L4 -malleissa)	○/●	○	○	A6KAE
Sivuikkunat, Kombi – toinen istuinrivi, kiinteät	●	–	●	B3AAC, B3BAC
Sivuikkunat – Kolmas rivi, kuljettajan ja matkustajan puoli, kiinteät (vain Kombi M1)	●	–	●	B3CAB/B3DAB
Matot ja verhoilu				
Lattiverhoilu – Ohjaamossa, helposti puhdistettava muovipinta (vain Van)	●	●	●	BBKAC
Lattiverhoilu – Täysipitkä, helposti puhdistettava muovipinta (Vain Kombi M1)	●	–	●	BBKAE
Kattoverhoilu – Ohjaamossa, muotoiltu (Van)	●	●	●	BBZAC
Kattoverhoilu – Täysipitkä, muotoiltu (vain Kombi M1)	●	–	●	BBZAE
Valmistenumero				
Ajoneuvon valmistenumero (VIN)	●	●	●	–
Ulkovarusteita				
Roiskeläpät – takana	●	●	●	A1KAB
Vetokoukku (ei Kombi M1 L2 tai L3 310 -malleihin)	○	○	○	C1DAB
Tavaratila				
Väliseinä – Ilman väliseinää (vain Kombi M1)	●	–	●	A6AAA
Väliseinä – Muotoiltu, ikkunaton (vain Van)	○	○	○	A6ABD
Väliseinä – Muotoiltu, ikkunallinen (vain Van)	●	●	●	A6ABE
Väliseinä – Metalli, ikkunaton (vain Van)	○	○	○	A6ABB
Väliseinä – Metalli, ikkunallinen (vain Van)	○	○	○	A6ABC
Helposti puhdistettava tavaratilan lattiansuoja (vain Van)	●	●	●	BDIAJ
Kuormatila – DIN 75410:n mukaiset kuormansidontapisteet	●	●	●	BDEAB
Mittaristo ja hallintalaitteisto				
Vaihtenvaihdon merkkivalo	●	●	●	–

● = Vakiovaruste, ○ = Lisävaruste, lisäveloituksesta.

Erikoisvalinnaisvarusteet

	SVO -koodi	Trend	Limited	MFC -koodi
Manuaalinen DPF-regenerointi	A660	○	–	A6YAB
Ulkoapäin irrotettava varapyörä auton alla (sisältää varapyörän, ei yhdessä vetokoukun kanssa) (Ei saatavilla L4 430 ja 470 -malleihin/Van)	A532	○	○	D17BF
Moottorin kierrosluvun ohjausjärjestelmä (kierrosluvun nosto esim. apulaitteita varten (ei automaattivaihteiston kanssa), 1300-3000 rpm)	A003	○	–	DCNAB
Lisäsulakerasia	A526	○	○	JZGAB
Hälytys-/huomiovilkkuvalmius (johdotus eteen ja taakse, sisältää yhden katkaisijan ja lisäsulakerasian (JZGAB)) (ei yhdessä lisälämmittimen kauko-ohjaimen kanssa tai takailmastoinnin kanssa)	A606	○	–	JZFAC
Hälytys-/huomiovilkkuvalmius (johdotus eteen ja taakse, kytkinpaneeli edessä (sis. kolme katkaisijaa) ja lisäsulakerasia (JZGAB)) (ei yhdessä lisälämmittimen kauko-ohjaimen kanssa tai takailmastoinnin kanssa)	A607	○	–	JZDAB
Sähköjärjestelmien ohjausliitäntä (mm. hälytysajoneuvoille, sis. lisäsulakerasian JZGAB)	A608	○	–	JZDAE
Perävaunun sähköiset vetolaitteet (liitin ja johdot) ilman vetokoukkaa (Vain L2 (MWB) ja L3 (LWB) Van)	A055	○	–	CIDAD
Takaoven magneettipsäyttimet (Vain L2-malleihin)	H250	○	–	A6KAP
Ambulanssivalmius (Kiinteä takalasi, Sähköjärjestelmien ohjausliitäntä, Lisäsulakerasia, Hälytys-/huomiovilkku-valmius, 2 AGM akku, Rengaspaineen valvontajärjestelmä, Etumatkustajan turvatyyny, Takana virtapistoke, 240 A -suurteholaturi)	A1	○	–	AALEB
Akkutehon varmistusjärjestelmä	A540	○	–	JZAAC
2 AGM-akku, 240A laturi, Moottorin kierrosluvun ohjausjärjestelmä, Akkutehon varmistusjärjestelmä, (ei A6-automattivaihteiston kanssa) (ei QJJ/230 V/150 W sähköpistorasia ohjaamossa -kanssa)	A550	○	–	JZXAC
SVO-erikoisnormaaliväri (Tilattava myös DHN). Kysy lisätietoja Ford-myyjältäsi♦	Useita	○	○	AB7AB

○ = lisämaksullinen lisävaruste.

♦SVO-värin kanssa mustat: puskurit, kylkilistat, peilikotelot ja ovenkahvat.

Seuraavat vaiheet



Varusteet ja tekniset tiedot, lataa digitaalinen esite tai interaktiivinen esite: www.ford.fi. Malliston sekä saatavissa olevat valinnaisvarusteet löydät viimeisimmästä hinnastosta, jonka voit ladata osoitteesta www.ford.fi.

koeajolle

Käy koeajolla! Varaa koeajo tai katso lähin Ford-liike: www.ford.fi

rakenna oma Ford

Tehdasasenteiset valinnaisvarusteet löydät viimeisimmästä hinnastosta.

ota yhteyttä

Löydä lähin Ford-jälleenmyyjäsi: www.ford.fi/ford-jalleenmyyjat



oma

Kun sinä ja sinun uusi Ford olette liikkeellä, me olemme tukenasi koko matkan ajan. Fordilla on kattava huoltoverkosto, jonka avulla pidät autosi parhaimmassa kunnossa.

Vahinkotapauksissa, Ford-vauriokorjaamo on paras vaihtoehto hoitamaan auton takaisin kuntoon ja tien päälle mahdollisimman nopeasti.

rahoitus

Kun tarvitset Fordillesi rahoituksen on Ford Credit erinomainen kumppani tarjoamaan laajan valikoiman rahoitusvaihtoehtoja yritys- ja yksityisasiakkaille.

Tarjoamme edistyksellisiä rahoitusratkaisuja, jotka ovat vaivattomasti ja nopeasti saatavissa lähimmästä Ford-liikkeestä heti ostopäätöksen yhteydessä.

Ystävällinen ja osaava palvelu, huolenpito asiakkaasta koko sopimuskauden ajan ja kyky kuunnella ovat Ford Creditille tärkeitä asioita. Jokainen rahoitussopimus on lupaus alan parhaasta palvelusta.

Lisätietoja Ford Creditin eri rahoitustuotteista löydät kotisivuiltamme www.fordcredit.fi



FordPass Connect -modeemi ja älypuhelimen ladattava FordPass-sovellus saavat sinut ajattelemaan tapaasi liikkua täysin uudella tavalla. FordPass auttaa sinua löytämään vapaan parkkipaikan, löydät tietoa ajoneuvo- ja rahoitusvaihtoehtoista ja jälleenmyyjätietoja sekä paljon muuta. Kun autosi varusteena on Ford SYNC 3 ja navigointijärjestelmä, on sinulla käytössäsi liikennetiedot (Live Traffic) maksutta ensimmäiset 12 kuukautta, jonka jälkeen voit jatkaa palvelun käyttöä vuosimaksua vastaan.

Kuvat, kuvaukset ja erittelyt. Tämän esitteen tiedot olivat oikeita painatushetkellä. Fordin pyrkimyksenä on kuitenkin tuotteiden jatkuva kehittäminen ja parantaminen. Kaikki oikeudet tämän julkaisun esittämien mallien ja tuotteiden erittelyjen, värien ja hintojen muuttamiseen milloin tahansa pidätetään. Kysy uusimmat tiedot aina Ford-liikkeestä. Valinnais- ja lisävarusteet. Aina kun ominaisuus kuvataan tässä julkaisussa valinnais- tai lisävarusteena, lisäasennuksena jne., tulee olettaa, että se veloitetaan erikseen perusauton lisäksi, jollei toisin ole erikseen mainittu. Kaikki mallit ja väryhdistelmät ovat toimitettavissa saatavuuden mukaisesti. **Huom.** Jotkin kuvat esittävät esituotannossa olevaa mallia ja/tai ovat tietokoneella luotuja. Tämän vuoksi ajoneuvon lopullinen malli tai varusteet voivat poiketa esitetystä. Jotkin kuvattujen ajoneuvojen varusteista voivat myös olla valinnais- tai lisävarusteita. **Huom.** Tämä esite sisältää sekä alkuperäisiä Ford-lisävarusteita että muiden toimittajien tuotteita. Lisävarusteiden asentaminen voi vaikuttaa ajoneuvosi polttoainenkulutukseen. Tunnuksella **+** merkityt varusteet ovat huolella valittuja muiden toimittajien tuotteita joissa on toimittajan tuotemerkki. Näin varusteet eivät kuulu Ford-takuun piiriin. Niitä koskee toimittajan oma takuu, josta on saatavana lisätietoa Ford-liikkeestä. **Huom.** Bluetooth®-sanamerkki ja -logot ovat Bluetooth SIG, Inc. -yhtiön omaisuutta, ja Ford Motor Company on saanut niiden käyttämiseen lisenssin. iPod-sanamerkin ja -logot omistaa Apple Inc. Muut tuotemerkit ja tuotenimet ovat omistajiensa omaisuutta. **Huom.** Jotkin esitteissä kuvallut kuljettajaa avustavat teknologiat ja toiminnot, sekä turvaominaisuudet toimivat anturien avulla, joten niiden toimintakykyyn voivat vaikuttaa tietyt sää- tai ympäristöolosuhteet.

Valitse

Määritä haluamasi uusi auto ja sen vanteet ja renkaat, audiojärjestelmä, valinnais- sekä lisävarusteet. Vieraille osoitteessa www.ford.fi

Rahoita

Päätös uuden autosi rahoitusratkaisusta on yhtä tärkeä, kuin itse auton valinta. Ennen kuin käännyt pankkien puoleen, kysy omasta Ford-liikkeestäsi millaisen tarjouksen autorahoitukseen erikoistunut Ford Credit voi tehdä sinulle. Voit myös vieraillla osoitteessa www.fordcredit.fi

Vakuuta

Ford Vakuutus antaa sinulle kattavan vakuutusturvan ja takaa täydellisen mielenrauhan. Luotu ainoastaan Ford-omistajia varten. Pyydä tarjous liikkeestäsi tai vieraille osoitteessa www.fordvakuutus.fi

Aja

Kun lähdet matkaan uudella autollasi, olemme tukenasi kaikissa tilanteissa. Koko maan kattava valtuutettujen Ford-huoltojen verkosto auttaa pitämään autosi parhaassa mahdollisessa kunnossa. Lähimmän Ford-huollon löydät osoitteesta www.ford.fi

Julkaisija Ford Motor Company Limited,
Laindon, Essex, England.
Rekisteröity Englannissa No. 235446.
BJN 208499. FoE E57E
0820/FIN fi
Maaliskuu 2021.

© Ford Motor Company Limited.

MY 2020.5 FIN fi



Kun et enää tarvitse tätä esitettä, ole hyvä ja kierrätä se.

